



Tierwaage
Veterinary scale
Balance pour animaux
Balanzas de animales
Scaglie di animali

6958

Gebrauchsanweisung	Seite 2
Operating Instructions	Page 24
Mode d'emploi	Page 46
Instrucciones de manejo	Página 72
Istruzioni d'uso	Pagina 94

Vielen Dank, dass Sie sich für dieses Soehnle Professional-Produkt entschieden haben. Soehnle Professional ist eine Marke der Soehnle Industrial Solutions GmbH. Dieses Produkt ist mit allen Funktionen der neuesten Technologie ausgestattet.

Bei Fragen oder Problemen mit Ihrem Gerät, die nicht in der Gebrauchsanweisung beschrieben sind, wenden Sie sich bitte an Ihr Soehnle Industrial Solutions Service Center oder an unseren Kundendienst.

Telefon: +49 7191 3453-220

Fax: +49 7191 3453-211

E-Mail: info@sis.gmbh

Weitere Informationen und Dokumentationen finden Sie unter:

<https://www.soehnle-professional.com/de/site/documents>

Diese Gebrauchsanweisung wurde für die folgenden Modelle erstellt:

► Tierwaage 6958.01.002

Bitte lesen Sie diese Gebrauchsanweisung vor der Installation und Inbetriebnahme vollständig durch.

1. Lieferumfang	4
2. Warnhinweise	4
3. Allgemeine Informationen.....	5
3.1 Technische Daten.....	5
3.2 Verbindungsarten	6
4. Inbetriebnahme.....	7
4.1 Auspacken und Inbetriebnahme.....	7
5. Bedienelemente & Funktionen.....	9
5.1 Erklärung der Bedientasten	9
5.2 Beschreibung Anzeigensymbole.....	10
5.3 Terminaldisplay	11
5.4 Bedeutung der Symbole auf der Bedienoberfläche.....	11
6. Bedienung	12
6.1 Normaler Wägemodus.....	12
6.2 Zählmodus	14
6.3 Prozentwägemodus	15
6.4 BMI Arbeitsmodus	17
6.5 HOLD-Funktion	18
6.6 Kumulieren	19
6.7 Gewichtsfeinabstimmung.....	20
7. Zeichenerklärung & Fehlerbehebung.....	21
7.1 Zeichenerklärung	21
7.2 Fehlerbehebung	22

1. Lieferumfang

- | | |
|----------------------|---|
| ▶ Terminal | ✓ |
| ▶ Wägeplattform | ✓ |
| ▶ Gebrauchsanweisung | ✓ |

2. Warnhinweise

- ▶ Vergewissern Sie sich, dass der auf dem Datenschild aufgedruckte Eingangsspannungsbereich mit der zu verwendenden lokalen Wechselspannung übereinstimmt.
- ▶ Achten Sie darauf, dass das Netzkabel kein Hindernis oder eine Stolperfalle darstellt. (Netzteil optional erhältlich)
- ▶ Verwenden Sie nur zugelassenes Zubehör und Peripheriegeräte.
- ▶ Betreiben Sie das Gerät nur unter den in dieser Anleitung angegebenen Umgebungsbedingungen.
- ▶ Trennen Sie das Gerät bei der Reinigung von der Stromversorgung.
- ▶ Betreiben Sie das Gerät nicht in gefährlichen oder instabilen Umgebungen.
- ▶ Tauchen Sie das Gerät nicht in Wasser oder andere Flüssigkeiten ein.
- ▶ Die Wartung sollte nur von autorisiertem Personal durchgeführt werden.



3. Allgemeine Informationen

3.1 Technische Daten

Max. Anzeigebereich	-999,999 bis 999,999
Max. Displayauflösung	1:100,000 (Primäreinheit) 1:125,000 (Sekundäreinheit)
Max. eichfähige Auflösung	1:5,000
Zifferschritt	0.0001, 0.0002, 0.0005 bis 10, 20, 50
Kalibrierungseinheiten	kg oder lb
Wägeeinheiten	g, lb, lb:oz, g, oz, pcs, %
Display	6-stellig, 7-Segment, 25 mm Höhe LCD mit blauer Hintergrundbeleuchtung
Genauigkeit	≤ 0.01 %
Spannungsversorgung	4x AA Batterien oder AC Adapter: 9V DC / 600 mA mit zentralem Plus
Arbeitsstrom	≤ 15 mA (Hintergrundbeleuchtung aus, keine Wägezellen) ≤ 30 mA (Hintergrundbeleuchtung an, keine Wägezellen) ≤ 50 mA (Hintergrundbeleuchtung an, eine Wägezellen)
Funktionen	Normalwägung, Zählen, Prozentwägen, Kontrollwägung, BMI, Halten, Kumulieren
Nullbereich	programmierbarer Nullbereich
Tarabereich	Höchstlast
Stabilisierungszeit	< 3 Sekunden
Tastatur	[HOLD/SETUP], [PRINT/FUNC], [ACC/TOTAL], [UNIT/DATA], [TARE/PRESET], [ZERO/ON/OFF]
Betriebstemperatur	-10° bis 40°C
Feuchtigkeitsbereich	< 90% relative Feuchte, nicht kondensierend
Wägezellenspannung	5V DC
Kraftaufnahme Wägezelle	-3mV/V bis 3mV/V
Empfohlener tatsächlicher Teilungswert (d)	> 1 uV / Anzeigeeinteilung
Max. Kraftaufnahme Wägezelle	60 mA
Signalverbindung	4 oder 6 Leitungen mit Fühlerleitungen
Echtzeituhr	eingebaute nichtflüchtige Echtzeit & Datum
Abmessungen Waage	1.043,5 x 1.010 x 63 mm pro Plattform bzw. 2.087 x 1.010 x 63 mm komplette Waage
Abmessungen Terminal	mit Halterung: 250 x 125 x 70 mm ohne Halterung: 200 x 95 x 45 mm

3. Allgemeine Informationen

3.2 Verbindungsarten

7-polige Buchse, wie folgt belegt:

- ▶ Pin 1: Spannung +
- ▶ Pin 2: Fühler +
- ▶ Pin 3: Signal +
- ▶ Pin 4: Spannung -
- ▶ Pin 5: Fühler -
- ▶ Pin 6: Signal -
- ▶ Pin 7: Abschirmung

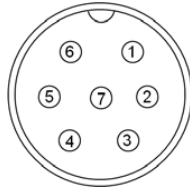

7-Loch-Buchse (Terminal)

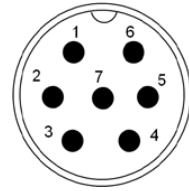

7-polige Buchse (Basis)

4. Inbetriebnahme

4.1 Auspacken und Inbetriebnahme

Achtung:

Ziehen Sie bei der Installation nicht am Wägezellenkabel und den Steckverbindern, da dies die Teile beschädigen kann

1. Entfernen Sie die beiden Plattformen 1 & 2 mit der gleichen Seriennummer aus den Kartons und richten Sie sie wie unten gezeigt aus. Denken Sie daran, die beiden Anschlusskabel und -stecker auf jeder Plattform zu trennen..

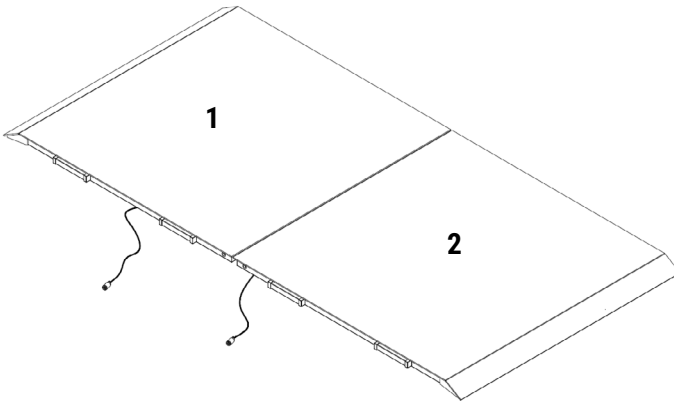

2. Plattform 1 wie unten gezeigt anheben und das Anschlusskabel der Plattform 2 in die Anschlussbuchse am Klemmenkasten der Plattform 1 stecken.

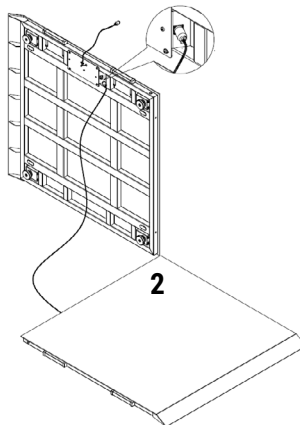

4. Inbetriebnahme

- 3.** Montieren Sie die Montagehalterungen wie in der Abbildung unten gezeigt, um zwei Plattformen auszurichten.
- Hinweis: Es ist notwendig, dass die beiden Plattformen lose miteinander verbunden sind.

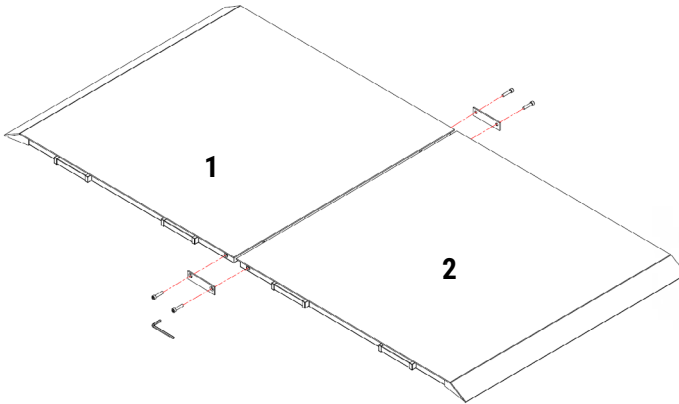

- 4.** Stecken Sie das Anschlusskabel der Plattform 1 in die Anschlussbuchse auf dem Display.

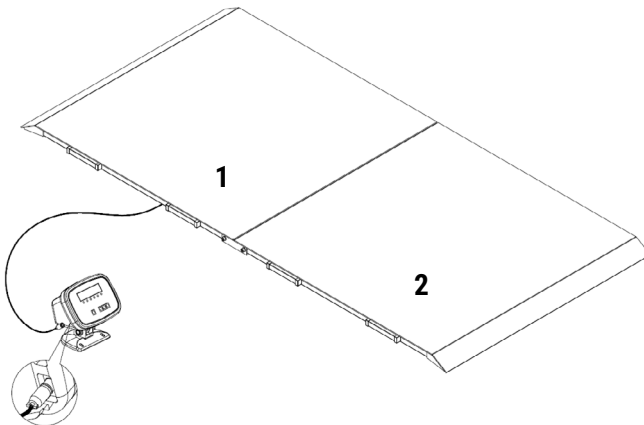





































5. Bedienelemente & Funktionen

5.1 Erklärung der Bedientasten

Taste	Modus	Beschreibung	
HOLD/ SETUP	Wäge-, Zähl- oder Prozentmodus	< 3 Sekunden	In den HOLD-Modus gelangen oder ihn verlassen
		> 3 Sekunden	In den SETUP-Modus wechseln
	Dateneingabemodus	< 3 Sekunden	Rückkehr zum letzten Untermenü
		> 3 Sekunden	Eingabe Dezimalpunkt
	Menüauswahlmodus		Rückkehr zum letzten Untermenü
PRINT/ FUNC	Wäge-, Zähl- oder Prozentmodus	< 3 Sekunden	Sendet die Ausgabedaten über die serielle Schnittstelle.
		> 3 Sekunden	Wählt Modus aus: Wiegen, Zählen oder Prozentwägen
	Dateneingabemodus		Erhöht die Ziffer in der blinkenden Dateneingabeposition um eins.
	Menüauswahlmodus		Kehrt zum letzten Element des aktuellen Untermenüs zurück.
ACC/ TOTAL	Wäge-, Zähl- oder Prozentmodus	< 3 Sekunden	Fügt dem Speicher Akkumulationswerte hinzu, zeigt Instanzen und Summen an.
		> 3 Sekunden	Anzeige von Kumulationsinstanzen und Summen
	Dateneingabemodus		Verringert die Ziffer in der blinkenden Dateneingabeposition um 1.
	Menüauswahlmodus		Wechselt zum nächsten Element des aktuellen Untermenüs.
UNIT/ DATA	Wägemodus	< 3 Sekunden	Ändert die Wägeeinheit.
	Zähl- oder Prozentmodus	< 3 Sekunden	Wechselt in Untermenü zur Eingabe des Stückgewichts zur Zählung oder Eingabe des Referenzgewichts für Prozentwägung.
	Wäge-, Zähl- oder Prozentmodus	> 3 Sekunden	Wechselt in das Untermenü zur Eingabe des Vergleichsdatenbereichs für die Kontrollwägung.
	Zeit- oder Datumsmodus	> 3 Sekunden	Wechselt in den Zeit- oder Datumseinstellmodus.
	Dateneingabemodus		Verschiebt die blinkende Dateneingabeposition von rechts nach links.
	ADC Code anzeigen		Anzeige-code aus No-Filter, Filter1, Filter2 auswählen
	Menüauswahlmodus		Wechselt zum nächsten Element des aktuellen Untermenüs.
TARE/ PRE- SET	Wäge-, Zähl- oder Prozentmodus	< 3 Sekunden	Gewicht tarieren
		> 3 Sekunden	Wechselt in den voreingestellten Tara-Eingabemodus.
	Dateneingabemodus		Bestätigt die Eingabedaten und leitet zum nächsten Schritt über.
	Menüauswahlmodus		Bestätigt die Eingabedaten und leitet zum nächsten Schritt über.
ZERO/ ON- OFF	Ausgeschaltet		Einschalten
	Wäge-, Zähl- oder Prozentmodus	< 3 Sekunden	Nullstellen des Plattformgewichts
		> 3 Sekunden	Ausschalten
	Dateneingabemodus		Ignoriert die Änderung
Menüauswahlmodus		Verlassen des aktuellen Arbeitsmodus	

5. Bedienelemente & Funktionen

5.2 Beschreibung Anzeigensymbole

ASCII	LCD/LED Show	ASCII	LCD/LED Show	ASCII	LCD/LED Show
0		A		N	
1		B		O	
2		C		P	
3		D		Q	
4		E		R	
5		F		S	
6		G		T	
7		H		U	
8		I		V	
9		J		W	
		K		X	
		L		Y	
		M		Z	

5. Bedienelemente & Funktionen

5.3 Terminaldisplay

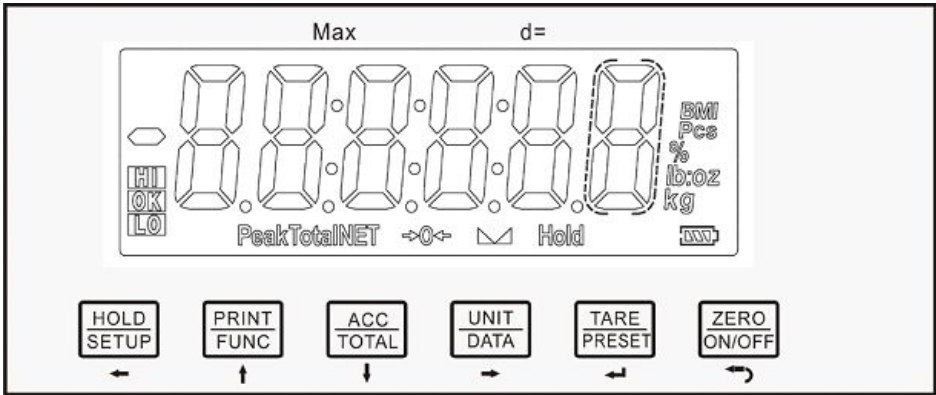

5.4 Bedeutung der Symbole auf der Bedienoberfläche



- ▶ Waage ist nullgestellt, Bruttogewicht ist 0, Tara ist 0.



- ▶ Waage ist stabil

NET

- ▶ Anzeigewert ist Nettogewicht; Tara ist nicht 0

Total

- ▶ Die Anzeigedaten sind kumulierte Gesamtzeiten, Gewicht, Stückzahl oder Prozentsatz

Hold

- ▶ Die Waage befindet sich im dynamischen Wägemodus
 - Hold blinkt - das aktuelle schwankende Gewicht wird angezeigt
 - Hold blinkt nicht - gesperrtes Gewicht wird angezeigt

Peak

- ▶ Spitzenwert - Die Waage befindet sich im dynamischen Wägemodus. Der Hold-Typ ist PEAK-HOLD

BMI

- ▶ Die Waage arbeitet im BMI-Modus

lb

- ▶ Maßeinheit ist lb oder lb:oz

oz

- ▶ Maßeinheit ist oz oder lb:oz

kg

- ▶ Maßeinheit ist kg

g

- ▶ Maßeinheit ist g

%

- ▶ Maßeinheit ist % (im Prozentwägemodus)

Pcs

- ▶ Maßeinheit ist Stück (im Zählmodus)



- ▶ Akkuladung

HI

- ▶ Der Datenvergleich (Kontrollwägung) ist aktiviert. Aktuelle Daten (Gewicht, Stück oder Prozent) liegen über der angegebenen Obergrenze

OK

- ▶ Der Datenvergleich ist aktiviert. Die aktuellen Daten liegen zwischen den angegebenen Ober- und Untergrenzen

LO

- ▶ Der Datenvergleich ist aktiviert. Aktuelle Daten liegen unter der angegebenen Untergrenze

6. Bedienung

6.1 Normaler Wägemodus

Hinweis:

Während der Tastenbedienung ist zu beachten, dass die zweite Funktion einer Taste nur durch Drücken der Taste über 3 Sekunden genutzt werden kann. Um Daten einzugeben oder das Menü auszuwählen, verwenden Sie die Pfeiltasten zur Bearbeitung.

► Terminal einschalten / ausschalten:

Einschalten: Wenn Terminal ausgeschaltet ist, zum Einschalten kurz die Taste [ZERO/ON/OFF] drücken.
Ausschalten: Wenn Terminal eingeschaltet ist, zum Ausschalten lange die Taste [ZERO/ON/OFF] drücken.

► Nullstellen:

Wenn der Messwert stabil ist und sich im Nullbereich befindet, die Taste [ZERO/ON/OFF] drücken, um einen neuen Nullpunkt einzustellen. Bitte die Null- und Tarabeschränkungen in der folgenden Tabelle beachten.

► Tara:

Wenn das Bruttogewicht größer als Null und die Waage stabil ist, die Taste [TARE/PRESET] drücken. Das Terminal zeigt das Nettogewicht von Null an und das NET-Symbol leuchtet. Bitte beachten Sie die Null- und Tarabeschränkungen in der folgenden Tabelle.

► Voreinstellung des Taragewichts:

Die Taste [TARE/PRESET] lange drücken. „Pr.Tare“ wird angezeigt und das Symbol „Tara“ blinkt. Die Waage befindet sich nun im Tara-Modus. Die Pfeiltasten zur Eingabe des Taragewichts verwenden. Die Einheit ist die gleiche wie zuvor. Es gibt keine Beschränkung auf das voreingestellte Taragewicht, aber es sollte größer als Null sein. Nach der Eingabe eines Tarawertes leuchtet das NET-Symbol auf.

Hinweis:

Dieses Terminal kann nur ein Tara-Gewicht einsparen. Das neue Taragewicht ersetzt automatisch das alte. Bitte beachten Sie die Null- und Tarabeschränkungen in der folgenden Tabelle.

► Taragewicht löschen:

Entnehmen Sie das Gewicht von der Plattform, warten Sie, bis die Waage stabil ist, drücken Sie die Taste [TARE/PRESET] kurz.

Bitte beachten Sie die Null- und Tarabeschränkungen in der folgenden Tabelle.

► Einschränkungen bei Null- und Tariervorgängen unter verschiedenen Bedingungen:

Standard	Gewicht auf Plattform	Daten in der Tara-Speichereinheit	Tastenfunktion	
			Tarataste	Nullstelltaste
Europa	≤ 0	Nein	Keine Aktion	Nullstellen
		Ja	Tarawert löschen	Nullstellen und Taragewicht löschen
	> 0	Nein	Tara	Nullstellen
		Ja		Nullstellen und Taragewicht löschen

Hinweis:

- Null ist nur aktiv, wenn die Waage stabil ist und sich das Gewicht im Einstellbereich befindet.
- Tara ist nur aktiv, wenn die Waage stabil ist.
- Taragewicht löschen oder Waage nullstellen, damit das Terminal in den Brutto-Modus wechseln kann.
- Taragewicht bestimmt die Anzeige des Nettomodus.

6. Bedienung

► Gewichtseinheit ändern:

Drücken Sie die Taste [UNIT/DATA] kurz, um die Einheiten kg, lb, lb:oz, g oder oz auszuwählen.

Hinweis: Unter bestimmten Bedingungen sind die Einheiten g und lb:oz nicht verfügbar.

► Gewicht im Wägemodus prüfen:

(1) Um die Funktion des Gewichtsvergleichs verfügbar zu machen, sollte das Element *CONFIG-FUNC-CORR* auf *YES* gesetzt werden, und die Gewichtsbeschränkung sollte entsprechend den folgenden Schritten korrekt eingestellt werden:

(2) Im Wägemodus drücken Sie die Taste [UNIT/DATA] länger als 3 Sekunden, um Vergleichsdaten mit hohen und niedrigen Werten einzugeben. Wenn *Unit_H9* angezeigt wird, verwenden Sie die Tasten [PRINT/FUNC] oder [ACC/TOTAL], um die Gewichtseinheit auszuwählen. Mit der Taste [TARE/PRESET] bestätigen und zum nächsten gehen. Drücken Sie die Taste [ZERO/ON/OFF], um den Vorgang zu beenden und in den Wägemodus zurückzukehren.

(3) Nachdem *Hi 9H* angezeigt wurde, wird *000000* angezeigt. Verwenden Sie die Pfeiltasten zur Eingabe des hohen Gewichts und drücken Sie die Taste [TARA/PRESET] zur Bestätigung. In diesem Schritt wird das Symbol „Hi“ angezeigt. Drücken Sie die Taste [ZERO/ON/OFF], um den Vorgang zu beenden und in den Wägemodus zurückzukehren.

(4) Nach der Anzeige von *Lo 1* wird *00000000* angezeigt, verwenden Sie die Tasten zur Eingabe der Nummer des niedrigen Gewichts und drücken Sie die Taste Taste [TARA/PRESET] zur Bestätigung. In diesem Schritt wird das Symbol „Lo“ angezeigt. Drücken Sie die [ZERO/ON/OFF] Taste, um den Vorgang zu beenden und in den Wägemodus zurückzukehren.

Hinweis: Wenn die hohe Zahl 0 ist oder gleich oder kleiner als die niedrige Zahl ist, wird der Vergleich deaktiviert und die Eingangsdaten sind nicht beschränkt.

(5) Nachdem eine angemessene Einschränkung eingestellt wurde und der Vergleich aktiv ist, leuchtet eines der Symbole HI, OK, LO auf und der Piepser ertönt entsprechend seiner Einstellung in *USER-bEEP*.

► Akkumulation:

Drücken Sie die Taste [ACC/TOTAL], um die angezeigte Nummer zu den Akkumulationsspeichern hinzuzufügen, und die Akkumulationszeiten addieren sich ebenfalls zu 1. Gehen Sie dann zur Anzeige des Akkumulationsergebnisses.

► Datenausgabe:

Wenn der Messwert stabil ist, drücken Sie die Taste [PRINT/FUNC].

► Arbeitsmodus ändern:

Drücken Sie die Taste [PRINT/FUNC] und wählen und bestätigen Sie mit den Pfeiltasten, um in den Wägemodus, den Zählmodus, den prozentualen Arbeitsmodus oder den BMI-Arbeitsmodus zu gelangen.

► In den HOLD-Modus eintreten oder ihn verlassen:

Drücken Sie die Taste [HOLD/SETUP].

► Setup-Modus aufrufen:

(1) Wenn Sie Konfigurationsparameter einstellen, Benutzerparameter einstellen, die Waage kalibrieren, das aktuelle Datum oder die aktuelle Uhrzeit einstellen, einige Hardware testen müssen. Es ist notwendig, die Taste [HOLD/SETUP] lange zu drücken, um in den Setup-Modus zu gelangen.

(2) Nach dem Aufrufen des Setup-Modus wird zunächst der Hauptmenüpunkt *CONFIG* angezeigt.

(3) Verwenden Sie im Setup-Modus die Pfeiltasten, um das gewünschte Untermenü und den gewünschten Menüpunkt auszuwählen, die gewünschte Auswahl auszuwählen, die gewünschte Nummer einzustellen, Daten zu bestätigen und zu speichern oder diesen Modus zu verlassen.

6. Bedienung

6.2 Zählmodus

- ▶ In diesem Modus wägt die Waage das Warengewicht auf der Waage, berechnet und zeigt ihre Zählerstände an, nachdem das Stückgewicht der Ware ermittelt wurde.
- ▶ Um die Zählfunktion zur Verfügung zu stellen, sollte die Option `COEF:9-FUNC-COUNT` im Menü `COEF:9` auf `YES` gesetzt werden.
- ▶ **Betriebsart Zählen aufrufen:** Im Normalwäge- oder Prozentwägemodus die Taste [PRINT/FUNC] lange drücken. `WEIGH` oder `PERCENT` oder `WT` wird angezeigt, verwenden Sie die Tasten [ACC/TOTAL] oder [PRINT/FUNC], um `COUNT` auszuwählen. Drücken Sie dann die Taste [TARE/PRESET], um den Wechsel in den Stückzählmodus zu bestätigen. Das Gewicht des zuletzt bestimmten Teils wird verwendet, bis das Gewicht eines neuen Teils übernommen wird. Im Betriebsmodus Zählen stehen die Funktionen ZERO, ON/OFF, TARE, PRESET TARE, ACC, PRINT, HOLD, SETUP zur Verfügung.
- ▶ **Es gibt zwei Möglichkeiten, das Stückgewicht zu erhalten:**
 - (1) Direktes Gewicht des Eingangsstücks
 - (2) Gewicht der Proben mit bekannter Menge
- ▶ **Gewicht des Eingangsstücks über die Tastatur:** Drücken Sie im Zählmodus die Taste [UNIT/DATA], wenn `InP.PWt` angezeigt wird, drücken Sie die Taste [TARE/PRESET], um in den Modus für das Eingangsstückgewicht zu gelangen.
 - (1) Wenn `Unit_H9` angezeigt wird, verwenden Sie die Tasten [DRUCKEN/FUNKTION] oder [ACC/TOTAL], um die Einheit des Stückgewichts auszuwählen, Verwenden Sie die Taste [TARE/PRESET], um zu bestätigen und zum nächsten Punkt zu gelangen. Drücken Sie die Taste [ZERO/ON/OFF], um den Stückgewichtsmodus zu verlassen und zum Zählmodus zurückzukehren.
 - (2) Wenn das zuletzt gespeicherte Stückgewicht angezeigt wird, geben Sie mit den Pfeiltasten das neue Stückgewicht ein. Drücken Sie die Taste [HOLD/SETUP] länger als 3 Sekunden, um einen Dezimalpunkt einzugeben. Drücken Sie die [TARE/PRESET] Taste, um sie zu bestätigen und zu speichern. Kehren Sie dann in den Zählmodus zurück. Wenn das Eingangsstückgewicht kleiner ist als 0,5d, zeigt das Terminal `P.Lt_Er` an und kehrt in den Zählmodus zurück.
- ▶ **Stückgewicht durch Wägen des Probengewichts ermitteln, dessen Menge bekannt ist:** Drücken Sie im Zählmodus die Taste [UNIT/DATA], wenn `InP.P.Lt` angezeigt wird, verwenden Sie die Taste [PRINT/FUNC] oder [ACC/TOTAL], um `SPL_P.Lt` auszuwählen. Drücken Sie die Taste [TARE/PRESET], um das Probengewicht zu wiegen (welche Menge bekannt ist) und berechnen Sie dann das Stückgewicht. Drücken Sie die Taste [ZERO/ON/OFF], um den Stückgewichtsmodus zu verlassen und zum Zählmodus zurückzukehren.
 - (1) Wenn `SPL_Lo` angezeigt wird, entfernen Sie alle Proben der Waage und drücken Sie die Taste [TARE/PRESET], um bestätigen, bevor die Waage stabil ist, wird `SPL_Lo` blinken. Nachdem es stabil ist, geht es zum nächsten Schritt über. Drücken Sie die Taste [ZERO/ON/OFF], um den Stückgewichtsmodus zu verlassen und zum Zählmodus zurückzukehren.
 - (2) Wenn `SPL_Ht` angezeigt wird, legen Sie die Proben (ihre Menge ist bekannt) auf die Waage, drücken Sie die Taste [TARE/PRESET], um das Ablesen zu bestätigen. Bevor die Waage stabil ist, blinkt `SPL_Ht`. Nachdem es stabil ist, geht es zum nächsten Schritt über. Drücken Sie die Taste [ZERO/ON/OFF], um den Stückgewichtsmodus zu verlassen und zum Zählmodus zurückzukehren.
- ▶ Nachdem `InP.PES` angezeigt wurde, wird `00000t` angezeigt, verwenden Sie die Pfeiltasten zur Eingabe der Probenmenge und drücken Sie die Taste [TARE/PRESET] zur Bestätigung. Wenn das berechnete Stückgewicht kleiner als 0,5 d ist, zeigt das Terminal `P.Lt_Er` an und kehrt in den Zählmodus zurück, andernfalls geht die Waage nach Erreichen des angemessenen Stückgewichts wieder in den Zählmodus zurück. Das erhaltene Stückgewicht kann nach dem Ausschalten eingespart und beim nächsten Mal verwendet werden.

6. Bedienung

► **Zählungen vergleichen im Zählmodus:**

- (1) Um die Vergleichsfunktion für die Zählungen zur Verfügung zu stellen, sollte das Element **COmF19-FUNc-COmpAR** auf **YES** gesetzt werden. Die Hoch- und Niedrigbegrenzung der Teile sollte entsprechend den folgenden Schritten korrekt eingestellt werden:
- (2) Im Betriebsmodus Zählen drücken Sie die Taste [UNIT/DATA] für mehr als 3 Sekunden, um die Daten von High und Low zu vergleichen.
- (3) Nachdem **Hi 9H** angezeigt wurde, wird die letzte obere Begrenzung angezeigt, verwenden Sie die Pfeiltasten, um high einzugeben. Mengenummer und drücken Sie zur Bestätigung die Taste [TARE/PRESET]. Das Symbol Hi wird in diesem Schritt angezeigt. Drücken Sie die Taste [ZERO/ON/OFF], um den Stückgewichtsmodus zu verlassen und in den Zählmodus zurückzukehren.
- (4) Nachdem **Lo 0!** angezeigt wurde, wird die letzte untere Begrenzung angezeigt. Verwenden Sie die Pfeiltasten, um **Lo 0!** einzugeben. Mengenummer und drücken Sie zur Bestätigung die Taste [TARE/PRESET]. Das Symbol Lo wird in diesem Schritt angezeigt. Drücken Sie die Taste [ZERO/ON/OFF], um den Stückgewichtsmodus zu verlassen und zum Zählmodus zurückzukehren. Hinweis: Wenn die hohe Zahl 0 ist oder gleich oder kleiner als die niedrige Zahl ist, wird der Vergleich deaktiviert.
- (5) Nachdem eine angemessene Einschränkung eingestellt wurde und der Vergleich aktiv ist, leuchtet einer der Ansager HI, OK, LO und der Piepser ertönt entsprechend seiner Einstellung in **USER-bEEP**.

6.3 Prozentwägemodus

- In diesem Modus wiegt die Waage das Gewicht der Ware, berechnet und zeigt ihren Prozentsatz an, nachdem das prozentuale Gewicht der Ware erhalten wurde. Hinweis: Wenn im Menüpunkt **COmF19-FUNc-PERCEN** das Anzeigeformat 100% auf 100%, 100,0% oder 100,00% eingestellt ist, dann ist das prozentuale Einheitsgewicht das Gewicht von 1%, 0,1% oder 0,01%.
- Damit die Prozentwägefunktion zur Verfügung steht, sollte der Menüpunkt **COmF19-FUNc-PERCEN** nicht auf **n0** gesetzt werden.
- Um in den Prozentwägemodus zu gelangen, drücken Sie im normalen Wäge- oder Zählmodus die Taste [PRINT/FUNC], das Gewicht oder COUNT oder BMI wird angezeigt, wählen Sie + mit der Taste [ACC/TOTAL] oder [PRINT/FUNC] die Option PERCEN und drücken Sie dann [TARE/PRESET], um den Wechsel in den Prozentwägemodus zu bestätigen. Bevor ein neues Einheitsprozent-Gewicht verfügbar ist, wird das letzte Einheitsprozent-Gewicht verwendet. Das letzte Stückgewicht wird verwendet, bis ein neues Stückgewicht übernommen wird.
- Im Prozentwägemodus stehen die Funktionen ZERO, ON/OFF, TARE, PRESET TARE, ACC, PRINT, HOLD, SETUP zur Verfügung.
- Um das prozentuale Gewicht zu erhalten, gibt es zwei Möglichkeiten:
 - (1) Eingabegewicht und dessen Prozentsatz eingeben, dann berechnet die Waage das Einheitsprozentgewicht.
 - (2) Wiegen Sie das Gewicht der Proben, dessen Prozentsatz bekannt ist.

6. Bedienung

- Geben Sie das Gewicht und seinen Prozentsatz über die Tastatur ein und berechnen Sie das prozentuale Gewicht: Drücken Sie im Prozentwägemodus die Taste [UNIT/DATA], wenn $1nP.Pct$ angezeigt wird, drücken Sie die Taste [TARE/PRESET], um in diesen Modus zu gelangen:

(1) Verwenden Sie vor der Eingabe des Gewichts die Tasten [PRINT/FUNC] oder [ACC/TOTAL], um den Prozentsatz aus dem Bereich 1%, 2%, 5%, 10%, 20%, 50% und 100% auszuwählen. Dieser Prozentsatz entspricht dem Gewicht, das Sie durch Eingabe in den folgenden Schritten erhalten.

(2) Wenn $Unit.H9$ angezeigt wird, verwenden Sie die Tasten [PRINT/FUNC] oder [ACC/TOTAL], um die Einheit des Eingangsgewichts auszuwählen. Verwenden Sie die Taste [TARE/PRESET], um zu bestätigen und zum nächsten Punkt zu gelangen. Drücken Sie die Taste [ZERO/ON/OFF], um das Menü zu verlassen und zum Prozentwägemodus zurückzukehren.

(3) Wenn die zuletzt gespeicherten prozentualen Gewichtsdaten angezeigt werden, verwenden Sie die Tasten [PRINT/FUNC] oder [ACC/TOTAL], um die Eingabe des neuen prozentualen Gewichts, drücken Sie die Taste [HALTEN/SETUP] länger als 3 Sekunden, um den Dezimalpunkt einzugeben. Drücken Sie die Taste [TARE/PRESET], um die Einstellung zu bestätigen und zu speichern. Kehren Sie dann in den Prozentwägemodus zurück. Wenn das berechnete Einheit-Prozentgewicht kleiner ist als 0,5d, zeigt das Terminal $Pct.Er$ an und kehrt zu Prozent-Wägemodus zurück.

- Erhalten Sie ein prozentuales Gewicht, indem Sie das Gewicht der Proben wiegen, dessen Prozentsatz bekannt ist: Drücken Sie im prozentualen Wägemodus die Taste [UNIT/DATA], wenn $1nP.Pct$ angezeigt wird, verwenden Sie die Taste [PRINT/FUNC] oder [ACC/TOTAL], um $5PL.Pct$ auszuwählen, drücken Sie die Taste [TARE/PRESET], um das Gewicht der Proben (dessen Prozentsatz bekannt ist) zu wiegen und das Stückgewicht zu berechnen.

Drücken Sie die Taste [ZERO/ON/OFF], um den Wägemodus zu verlassen und zum Prozentwägen zurückzukehren.

(1) Wenn $5PL.Lo$ angezeigt wird, entasten Sie die Waage und drücken die Taste [TARA/PRESET] zur Bestätigung. Solange die Waage instabil ist, wird $5PL.Lo$ aufleuchten. Nachdem sie stabil ist, geht sie zum nächsten Schritt über. Drücken Sie die Taste [ZERO/ON/OFF], um den Wägemodus zu verlassen und zum Prozentwägen zurückzukehren.

(2) Wenn $5PL.Hi$ angezeigt wird, legen Sie Proben (mit bekanntem Prozentsatz) auf die Waage. Drücken Sie die Taste [TARE/PRESET], um das Ablesegewicht zu bestätigen. Bevor die Waage stabil ist, wird $5PL.Hi$ als blinkte. Nachdem es stabil ist, geht es zum nächsten Schritt über. Drücken Sie die Taste [ZERO/ON/OFF], um das Menü zu verlassen und zum Prozent-Wägemodus zurück zu gehen.

(3) Nachdem $1nP.Pct$ angezeigt wurde, wird 00000000 (die Position des Dezimalpunktes wird durch $00nF19-FUNC-PERCEn$ bestimmt) angezeigt. Verwenden Sie die Pfeiltasten, um den Prozentsatz der Proben einzugeben. Drücken Sie die Taste [TARA/PRESET] zur Bestätigung. Wenn das berechnete Einheits-Prozent-Gewicht kleiner als 0,5 d ist, das Terminal zeigt $Pct.Er$ an. Kehrt in den Prozentwägemodus zurück, andernfalls, nachdem die Wenn ein vernünftiges prozentuales Einzelgewicht erreicht wird, kehrt die Waage in den prozentualen Wägemodus zurück. Das erhaltene Einheiten-Prozent-Gewicht kann nach dem Ausschalten eingespart und beim nächsten Mal verwendet werden.

- Überprüfen des Prozentsatzes (Prozentvergleich) im Prozentwägemodus:
 - (1) Um die Funktion des Prozentvergleichs zur Verfügung zu stellen, sollte der Menüpunkt $00nF19-FUNC-00iPRr$ auf YES und die obere und untere Begrenzung des Prozentsatzes gemäß den nachfolgenden Schritten eingestellt werden.
 - (2) Im Prozentwägemodus drücken Sie die Taste [UNIT/DATA] länger als 3 Sekunden, um die Vergleichsdaten von hoch und niedrig einzugeben.

6. Bedienung

(3) Nachdem **HIGH** angezeigt wurde, wird **00000000** angezeigt. Verwenden Sie die Pfeiltasten zur Eingabe einer hohen Prozentzahl und drücken Sie die Taste [TARE/PRESET] zur Bestätigung. Das Symbol von **HI** wird in diesem Schritt angezeigt. Drücken Sie die Taste [ZERO/ON/OFF], um den Wägemodus zu verlassen und zum Prozentwägen zurückzukehren.

(4) Nachdem **LOW** angezeigt wurde, wird **00000000** angezeigt. Verwenden Sie die Pfeiltasten zur Eingabe einer niedrigen Prozentzahl und drücken Sie die Taste [TARA/PRESET] zur Bestätigung. Das Symbol von **LO** wird in diesem Schritt angezeigt. Drücken Sie die Taste [ZERO/ON/OFF], um den Zählmodus zu verlassen und zum Zählmodus zurückzukehren. Hinweis: Wenn die hohe Zahl 0 ist oder gleich oder kleiner als die niedrige Zahl ist, wird der Vergleich deaktiviert.

(5) Nachdem eine angemessene Einschränkung eingestellt wurde und der Vergleich aktiv ist, leuchtet eines der Symbole **HI**, **OK**, **LO** auf und der Piepser ertönt entsprechend seiner Einstellung in **USER-BEEP**.

6.4 BMI Arbeitsmodus

- ▶ Um den BMI-Arbeitsmodus verfügbar zu machen, sollte der Menüpunkt **CONF-FUNC-bit1** auf **YES** gesetzt sein und die Werkseinstellung sollte diese Funktion ebenfalls zulassen.
- ▶ Zum Aufrufen des BMI-Arbeitsmodus:
 - ▶ Wenn **CONF-FUNC-RECUIT=YES**: Wenn im Normalwägemodus, Prozentwägemodus oder Zählmodus die Taste [PRINT/FUNC] lang gedrückt wird, dann wird **HEIGHT** oder **CONF** oder **PERCENT** angezeigt, verwenden Sie die Taste [ACC/TOTAL] oder [PRINT/FUNC] zur Auswahl von BMI, dann drücken Sie [TARE/PRESET], um zu bestätigen und in den BMI-Modus wechseln.
 - ▶ Wenn **CONF-FUNC-RECUIT=NO**: Drücken Sie die Taste [ACC/TOTAL] (BMI), um in den BMI-Modus zu gelangen.
- ▶ Nachdem die Waage in diesen Modus gewechselt ist, wird „**CT_HHH**“ angezeigt. Das bedeutet, die letzte Eingabehöhe ist xxx cm.
Warten Sie auf die Eingabehöhe:
 - (1) Zum Ändern der Höheneinheit in cm oder Zoll durch Drücken der Taste [UNIT/DATA].
 - (2) Um die Höhennummer mit den Tasten [PRINT/FUNC],[ACC/TOTAL] (BMI) zu ändern.
 - (3) Halten Sie die Taste [PRINT/FUNC] oder [ACC/TOTAL] (BMI) gedrückt, um die Zahl zu erhöhen oder zu verringern.
 - (4) Drücken Sie die Taste [TARE/PRESET], um die Eingabe zu bestätigen.
Drücken Sie die Taste [ZERO/ON/OFF], um den Eingangsdatenmodus zu verlassen und zum BMI-Arbeitsmodus zurückzukehren.
Der Höhenbereich beträgt 50-250cm und der Standard 170cm.
- ▶ Wenn in diesem Modus die BMI-Nummer angezeigt wird (BMI-Symbol ist ebenfalls eingeschaltet) oder die Gewichtsnummer angezeigt wird (BMI und kg oder lb-Symbol ist eingeschaltet), drücken Sie die Taste [ACC/TOTAL], um das Gewicht oder die BMI-Nummer auszuwählen, die angezeigt werden soll, wenn das Gewicht angezeigt wird, kann die Gewichtseinheit durch Drücken der Taste [UNIT/DATA] ausgewählt werden, und BMI und Gewichtseinheit werden gleichzeitig angezeigt.
- ▶ In diesem Modus, wenn das aktuelle Nettogewicht kleiner als **LOAD-GR** ist, zeigt die Anzeige die Gewichtsnummer an, wenn **CONF-FUNC-RECUIT=NE** ist, oder die Anzeige kehrt in den ursprünglichen Arbeitsmodus zurück, wenn **CONF-FUNC-RECUIT=JA**.

6. Bedienung

6.5 HOLD-Funktion

- ▶ Die HOLD-Funktion kann verwendet werden, um die Nummer der Anzeige einzufrieren. In diesem Modus kann die Skala eine dynamische Zahl abfangen, eine stabile Zahl halten oder eine instabile Zahl mitteln, dann diese Zahl vorübergehend halten (einfrieren), damit der Benutzer sie ansehen oder aufnehmen kann. Diese Funktion kann im Normalwägemodus, im Zählmodus und im Prozentwägemodus verwendet werden. Die Geschwindigkeit des A/D-Wandlers wird bei einigen dynamischen Wägeanwendungen von ursprünglich 10Hz auf 80Hz erhöht (wenn `CONF19-Ad_H_SPd` auf `YES` gesetzt ist). Mit der HOLD-Funktion ist es möglich, unruhige Wägegüter wie lebende Tiere und bewegte Objekte zu wiegen. Die Anzeige bietet spezielle Moduseinstellungen, um die Bewegungen der Probe zu berücksichtigen.
- ▶ Damit die HOLD-Funktion aktiv ist, muss der Menüpunkt `CONF19-FUNC-HOLD` auf `YES` gesetzt sein; die Menüpunkte von `USER-HOLD-HLd_T0d /-R09_t11 /-HLd_t11 /-dYn_rn9 /-StEb_t11 /-USER-DEHEr-nLd_rn9` müssen auf einen vernünftigen Wert eingestellt sein. Um die Probenahme zu beschleunigen, stellen Sie den Menüpunkt `CONF19-Ad_H_SPd` auf `YES`. Bitte beachten Sie: Eine niedrigere Geschwindigkeit führt zu stabileren Daten, aber einige sofortige Gewichtsinformationen können verloren gehen. Um in den HOLD Modus zu gelangen, drücken Sie die Taste [HOLD/SETUP], wenn die Waage im Normalwägemodus, im Zählmodus oder im Prozentwägemodus arbeitet.
- ▶ Es gibt mehrere HOLD-Modi, um die Anzeigedaten einzufrieren:
 - (1) Positiver Spitzenwert HOLD-Modus
 - (2) Negativer Spitzenwert HOLD-Modus
 - (3) Umschalten zwischen HOLD-Modi
 - (4) Durchschnitt HOLD-Modus
 - (5) Automatischer HOLD-Modus
- ▶ **Positiver Spitzenwert HOLD:**

Wenn `USER-HOLD-HLd_T0d` auf `PS.PEAK` eingestellt ist, ist der Hold-Modus der positive Peak-Hold-Modus. Wenn die Waage zum ersten Mal in diesen Arbeitsmodus wechselt, zeigt sie die größte positive Zahl an, die ab dem Zeitpunkt der Nullpunkt-Einstellung vorliegt. Nach dem Betreten dieses Arbeitsmodus fängt die Waage immer eine positive größere Zahl ein, aktualisiert sie und zeigt sie an. Um den HOLD-Modus zu verlassen, drücken Sie erneut die Taste [HOLD/SETUP].
- ▶ **Negativer Spitzenwert HOLD:**

Wenn `USER-HOLD-HLd_T0d` auf `n9.PEAK` eingestellt ist, ist der Hold-Modus der negative Peak-Hold-Modus. Wenn die Waage zum ersten Mal in diesen Arbeitsmodus wechselt, zeigt sie die größte negative Zahl an, die ab dem Zeitpunkt der Nullpunkt-Einstellung vorliegt. Nach dem Eintritt in diesen Arbeitsmodus fängt die Skala immer eine negative größere Zahl ein und zeigt sie an. Um den HOLD-Modus zu verlassen, drücken Sie erneut die Taste [HOLD/SETUP].
- ▶ **HOLD umschalten:**

Wenn `USER-HOLD-HLd_T0d` auf `EQ9LE` eingestellt ist, ist der Hold-Modus der Umschaltmodus, eine manuelle Hold-Funktion. Nach dem Aufrufen dieses Arbeitsmodus friert die Waage ein und zeigt die Zahl an, wenn die Waage stabil ist. Es kann nur das Gewicht gehalten werden, das über `USER-DEHEr-nLd_rn9` (Null-Totband) liegt. Um den HOLD-Modus zu verlassen, drücken Sie erneut die Taste [HOLD/SETUP]. Wenn die instabile Zeit der Skala länger als `USER-HOLD-StEb_t11` ist, wird `StEb_Er` angezeigt, drücken Sie die Taste [TARE/PRESET], um die Mittelwertbildung erneut zu starten, oder drücken Sie die Taste [HOLD/SETUP], um sie zu verlassen.

► **Durchschnitt HOLD:**

Wenn *USER-HOLD-HLD* auf AVERAG eingestellt ist, ist der Hold-Modus der durchschnittliche Hold-Modus. Nach dem Aufrufen dieses Arbeitsmodus friert die Waage ein und zeigt die Nummer an, wenn die Waage stabil ist. Wenn die Skala nicht stabil ist, aber die Variation kleiner als *USER-HOLD-dyn.rng* ist, wird die Skala die durchschnittlichen Daten in *USER-HOLD-Rd.ET* anzeigen, dann einfrieren und die Nummer anzeigen. Nur das Gewicht, das über *USER-OEHER-nL.rng* liegt, kann eingefroren werden. Die Waage verlässt den HOLD-Modus entsprechend der Einstellung von *USER-HOLD-HLD.ET*. Wenn die Zeit der Skalenvariation über *USER-OEHER-nL.rng* mehr als *USER-HOLD-Stb.ET* beträgt, wird *Stb.ER* angezeigt, drücken Sie die Pfeiltasten, um die Mittelwertbildung erneut zu starten oder drücken Sie die Taste HOLD/SETUP, um sie zu verlassen.

► **Auto HOLD:**

Wenn *USER-HOLD-HLD* auf *AUTO* eingestellt ist, ist der Hold-Modus ein Auto-Hold-Modus. Verschiedene Motive können ohne Tastendruck nacheinander gewogen werden. Nach dem Aufrufen dieses Arbeitsmodus friert die Waage ein und zeigt die Nummer an, wenn die Waage stabil ist. Wenn die Skala nicht stabil ist, aber die Variation kleiner als *USER-HOLD-dyn.rng* ist, wird die Skala die durchschnittlichen Daten in *USER-HOLD-Rd.ET* anzeigen, dann einfrieren und die Nummer anzeigen. Nur das Gewicht, das über *USER-OEHER-nL.rng* liegt, kann eingefroren werden. Wenn das gehaltene Gewicht wegbewegt und eine neue Last auf die Waage gelegt wird, hält die Waage automatisch die neue Anzahl der Lasten. Die Waage verlässt den HOLD-Modus entsprechend der Einstellung von *USER-HOLD-HLD.ET*. Wenn die Zeit der Skalenvariation über *USER-OEHER-nL.rng* größer ist als *USER-HOLD-Stb.ET*, wird *STB.ER* angezeigt, drücken Sie [TARE/PRESET], um die Mittelwertbildung erneut zu starten, oder drücken Sie die Taste [HOLD/SETUP], um sie zu verlassen.

- Im positiven oder negativen Peak-HOLD-Modus leuchten das Symbol PEAK und HOLD auf. In einem anderen HOLD-Modus leuchtet das HOLD-Symbol auf. Wenn das HOLD-Symbol blinkt, ist die angezeigte Nummer aktiv. Wenn das HOLD-Symbol konstant wird, wird die angezeigte Zahl eingefroren.

6.6 Kumulieren

- Die Akkumulationsfunktion kann im Normalwägemodus, im Zählmodus und im Prozentwägemodus verwendet werden. Wenn diese Funktion aktiviert ist, können Sie das aktuelle Nettogewicht, Stück und Prozentsatz akkumulieren. Beachten Sie, dass nur die Last auf der Skala größer ist als *USER-OEHER-nL.rng*, die angezeigte positive Zahl kann addiert werden. Die Kumulationszeiten und die Summe können angezeigt oder gedruckt werden. Um die Funktion der Datenakkumulation verfügbar zu machen, sollte der Menüpunkt *CONF9-FUNC-RECU* auf *ON* oder *AUTO* gesetzt werden.
- Wenn *CONF9-FUNC-RECU* auf *ON* eingestellt ist, kann das stabile und positiv angezeigte Nettogewicht (muss größer als *USER-OEHER-nL.rng* sein), Stück oder Prozentsatz durch langes Drücken der Taste [ACC/TOTAL] akkumuliert werden. Das Terminal zeigt zuerst die Akkumulationszeiten an, dann die Gesamtanzahl. Um eine wiederholte Akkumulation bei gleicher Last zu vermeiden, kann eine Last nur einmal akkumuliert werden. Vor einer neuen Last auf die Waage sollte also die ursprüngliche Last entfernt und die Last auf der Waage kleiner als *USER-OEHER-nL.rng* sein.
- Wenn *CONF9-FUNC-RECU* auf *AUTO* eingestellt ist, kann das stabile und positiv angezeigte Nettogewicht (muss größer als *USER-OEHER-nL.rng* sein), Stück oder Prozentsatz automatisch akkumuliert werden, und die Anzeige zeigt zuerst die Akkumulationszeiten und dann die Gesamtzahl an. Um eine wiederholte Akkumulation bei gleicher Last zu vermeiden, kann eine Last nur einmal akkumuliert werden. Vor einer neuen Last auf die Waage sollte also die ursprüngliche Last entfernt und die Last auf der Waage kleiner als *USER-OEHER-nL.rng* sein.
- Um die Gesamtzahl anzuzeigen, wenn die Anzeigenummer Null ist, drücken Sie lange die Taste [ACC/TOTAL]. Alternativ werden die Kumulationszeiten und die bisherige Gesamtsumme (Gewicht oder Menge) angezeigt, bis die Taste [ACC/TOTAL] erneut gedrückt wird. Hinweis: Wenn die HOLD-Funktion aktiviert ist und die Waage im PEAK HOLD-Modus arbeitet (*CONF9-HOLD=YES*, *USER-HOLD-HLD* auf *PS.PEAK/NG.PEAK*), wird die Akkumulationsfunktion automatisch deaktiviert!

6. Bedienung

6.7 Gewichtsfeinabstimmung

- ▶ Mit dieser Funktion kann der Benutzer das angezeigte Gewicht etwas anpassen. Ein Standardgewicht ist nicht erforderlich. Diese Einstellung kann nur im Wägemodus vorgenommen werden.

Hinweis:

- (1) Die Waage muss vor dieser Einstellung kalibriert worden sein.
 - (2) Der Einstellbereich ist „(aktuell angezeigtes Gewicht) x (0,9-1,1)“. Das bedeutet, dass der Bereich etwa $\pm 10\%$ beträgt.
 - (3) Die Einstellung „*CONF: 9-FUNCT-11-ADJ-5E5*“ muss vorgenommen werden.
 - (4) Only an authorized manufacturer's representative or certified verification personnel are authorized to make these changes. Changing this value alters the calibration values!
- ▶ Um in diesen Modus zu gelangen, schalten Sie das Terminal ein. Nachdem das Terminal 0-Gewicht anzeigt, legen Sie eine Last auf die Waage (z.B. das richtige Gewicht ist 10,0 kg), dann zeigt das Terminal das Gewicht der Last an und sagt „10,5 kg“. Drücken Sie gleichzeitig die Tasten [TARA/PRESET] und [ZERO/ON/OFF], bis die erste Ziffer blinkt. Das bedeutet, dass die Anzeige in den Modus „Gewichtsfeineinstellung“ gewechselt ist.
 - ▶ Verwenden Sie die Pfeiltasten, um das richtige Gewicht (10.0) einzugeben. Nach der Bestätigung durch [TARE/PRESET] wird das aktive korrekte Gewicht angezeigt und es blinkt keine Ziffer. Danach wird das angezeigte Gewicht um dieses Verhältnis (10,0/10,5) angepasst und dieses Verhältnis bleibt bis zur nächsten Änderung aktiv.
 - ▶ Verfahren zur Beseitigung der Wirkung dieses Verhältnisses:
Verschieben Sie das Gewicht auf der Waage weg, drücken Sie [ZERO/ON/OFF], damit 0 angezeigt wird. Stellen Sie eine Last auf die Waage. Eine Zahl wird angezeigt, wenn sie 10,0 kg beträgt. Drücken Sie gleichzeitig [TARE/PRESET] und [ZERO/ON/OFF], bis die erste Ziffer blinkt. Das bedeutet, dass sich das Terminal im Modus „Gewichtsfeineinstellung“ befindet.
Drücken Sie die Taste [HOLD/SETUP]. Das angezeigte Gewicht wird auf 10,5 kg zurückgesetzt.
Drücken Sie dann [TARE/PRESET], um zu bestätigen und in den Normalwägemodus zu wechseln.

7. Zeichenerklärung & Fehlerbehebung

7.1 Zeichenerklärung

<i>0</i> ----	Nullpunkt liegt über dem Einstellbereich
<i>0</i>	Nullpunkt liegt unter dem Einstellbereich
<i>Ad</i> ----	Das Signal zum ADC ist über dem maximalen Bereich.
<i>Ad</i>	Das Signal zum ADC liegt unter dem minimalen Bereich.
----	Das Gewicht ist über der oberen Grenze oder die Anzeigedaten sind über der Grenze.
----	Das Gewicht liegt unter der unteren Grenze.
<i>EEP.E1</i>	CONFIG- oder CAL-Parameter sind nicht korrekt eingestellt.
<i>EEP.E2</i>	USER-Parameter ist nicht korrekt gesetzt
<i>Lo.bAt</i>	Die Batteriespannung ist niedriger als die Einstellung.
<i>CAP</i> - - -	Der angezeigte Inhalt ist die Kapazität.
<i>CAP.Er</i>	Parameter der Kapazität sind nicht korrekt.
<i>CAL.PH</i>	Kalibrierung auf Punkt (x)
<i>CAL.OFF</i>	Der Schalter für die Kalibriersiegelung befindet sich in der Position AUS.
<i>CAL.On</i>	Der Schalter für die Kalibrierungsdichtung befindet sich in der Position AN.
<i>CAL.Er</i>	Kalibrierfehler, evtl. Eingangsdaten oder geladenes Gewicht falsch, instabil, unlinear.
<i>CAL.End</i>	Die Kalibrierung ist beendet.
<i>oFF</i>	Terminal ist ausgeschaltet.
<i>Stb.Er</i>	Die instabile Zeit ist länger als die Einstellung von USER-HOLD-STB.TIM.
<i>RcC.HHH</i>	Die Kumulationszeiten betragen xxx
<i>Pr.tArE</i>	Voreingestelltes TARA-Gewicht
<i>COmP</i>	In den Datenmodus COMPARE wechseln
<i>HiGH</i>	Eingang obere Begrenzungsdaten des Vergleichs
<i>LoL</i>	Eingang untere Begrenzungsdaten des Vergleichs
<i>SPL.Lo</i>	Probenlastgewicht des Tiefpunktes.
<i>SPL.Hi</i>	Probenlastgewicht des Hochpunktes.
<i>SPL.Pwt</i>	Musterwarengewicht zur Berechnung des Stückgewichts.
<i>InP.PCS</i>	Eingangsstücke Anzahl der gewichteten Waren
<i>Unit.Hg</i>	Einheit kg ist ausgewählt
<i>Unit.Lb</i>	Einheit lb ist ausgewählt
<i>Pwt.Er</i>	Fehler Stückgewicht, zu klein (<0,5d)
<i>SPL.PCt</i>	Musterwarengewicht zur Berechnung
<i>InP.PCt</i>	Eingabeprozentsatz der gewichteten Waren
<i>PCt.Er</i>	Einheitsprozentsatz - Das Gewicht ist zu klein (<0,5d).
<i>CRCU.Er</i>	Interne Berechnungsüberläufe

7. Zeichenerklärung & Fehlerbehebung

7.2 Fehlerbehebung

Problem	Probable cause	Remedy
<i>Ad---</i>	Die Kabel der Wägezelle zur Anzeige sind falsch angeschlossen, kurzgeschlossen oder geöffnet; oder ADC, Wägezelle sind beschädigt.	Vergewissern Sie sich, dass die Kabel in Ordnung sind und korrekt angeschlossen sind. Wägezelle oder ADC-Chip ersetzen. Service ist erforderlich.
<i>Ad---</i>		
<i>0---</i>	Gewichtswert über dem Einschaltnullpunkt	Stellen Sie sicher, dass die Plattform der Waage leer ist. Führen Sie eine Nullpunktkalibrierung durch.
<i>0----</i>	Gewichtsanzeige unter dem Einschaltnullpunkt	Plattform auf der Waage montieren. Führen Sie eine Nullpunktkalibrierung durch.
<i>----</i>	Die Gewichtsanzeige überschreitet die Überlastgrenze, oder der Gewichtswert kann nicht in der aktuellen Maßeinheit angezeigt werden, da er 6 Stellen überschreitet.	Reduzieren Sie die Last auf der Waage, bis Gewichtswert angezeigt werden kann. Geeignere Maßeinheit verwenden. Parameter von CONFIG oder UAER zurücksetzen.
<i>----</i>	Gewichtsanzeige unter Unterlastgrenze.	Plattform auf der Waage montieren. Nullpunktkalibrierung durchführen.
<i>EEP.E1</i>	CONFIG- oder CAL-Parameter sind nicht korrekt eingestellt.	Elemente im CONFIG-Modus zurücksetzen, Kalibrierung durchführen
<i>EEP.E2</i>	USER-Parameter ist nicht korrekt gesetzt	Zurücksetzen von Optionen im USER-Modus
<i>CAP.Er</i>	Kapazitätsparameter sind nicht korrekt	Stellen Sie PRIM.N/PRIM.d/SECND.n auf die richtige Nummer ein, achten Sie darauf, dass die Kapazität nicht mehr als 6 Stellen beträgt.
<i>CAL.Er</i>	Kalibrierfehler, evtl. Eingangsdaten oder geladenes Gewicht zu klein, zu groß, instabil, unlinear.	Korrekte Daten eingeben, korrektes Gewicht auf die Plattform laden. Service ist erforderlich.
<i>Pwt.Er</i>	Das Stückgewicht ist ein Fehler, es ist zu klein (<0,5d). Gewicht auf Plattform ist zu klein, um gültiges Referenzgewicht zu definieren.	Verwenden Sie ein größeres Gewicht für die Probe.
<i>Pct.Er</i>	Einheitsprozensatz - Gewichtsfehler, zu klein (das Gewicht von 1%, 0,1% oder 0,01%, bestimmt durch CONFIG-FUNC-PERCNT, ist kleiner als 0,5d).	Verwenden Sie ein größeres Gewicht für die Probe.
<i>CRCU.Er</i>	Interner Berechnungsüberlauf	Stellen Sie den Wert des PWT oder PCT ein.
<i>Stb.Er</i>	USER-HOLD-STB.TIM ist zu kurz. / USER-HOLD-HLD.RNG ist zu klein. / Andere Fehler	Setzen Sie USER-HOLD-STB.TIM länger oder USER-HOLD-HLD.RNG größer. / Service ist erforderlich
Einschalten nicht möglich	Das Netzkabel ist nicht eingesteckt oder richtig angeschlossen. / Steckdose, die keinen Strom liefert. Akku entladen. / Andere Fehler.	Überprüfen Sie die Anschlüsse des Netzkabels. / Vergewissern Sie sich, dass das Netzkabel an die Steckdose angeschlossen ist. / Überprüfen Sie die Stromquelle. / Ersetzen Sie die Batterien. / Service ist erforderlich.
Anzeige kann nicht auf Null gesetzt werden oder wird nicht auf Null gesetzt.	Die Belastung der Waage überschreitet die zulässigen Grenzen. Die Last auf der Waage ist nicht stabil. Wägezellenschaden.	Last auf der Waage entfernen. Warten Sie, bis die Last stabil ist. Ein Service ist erforderlich.
Gewünschte Einheit kann nicht angezeigt werden.	Einheit nicht aktiviert, oder d≥5oz, wenn die Einheit lb:oz ist.	Einheit in KONFIG-Einheiten aktivieren.
Battery symbol is empty or Lo.bAt is shown.	Akku ist entladen.	Akku aufladen

Thank you for choosing this Soehnle Professional product.
Soehnle Professional is a brand of Soehnle Industrial Solutions GmbH.
This product is equipped with all features of the latest technology.

If you have any questions or if you have problems with your device that are not covered in the operating instructions, please contact your Soehnle Industrial Solutions service centre or our customer service.

Telephone: +49 7191 3453-220
Fax: +49 7191 3453-211
E-Mail: info@sis.gmbh

For further information and documentation please refer to:
<https://www.soehnle-professional.com/en/site/documents>

This manual has been written for the following models:
► Veterinary scale 6958.01.002

Please read this manual completely before installation and operation.

1. Scope of delivery	26
2. Warnings	26
3. General information	27
3.1 Technical Data	27
3.2 Connection types.....	28
4. Installation	29
4.1 Unpacking and installation	29
5. Controls and functions	31
5.1 Display unit and key descriptions.....	31
5.2 Display character definitions	32
5.3 Terminal display.....	33
5.4 Meaning of symbols on faceplate.....	33
6. Operation	34
6.1 Normal weighing mode.....	34
6.2 Count weighing mode	36
6.3 Percent weighing mode.....	37
6.4 BMI working mode.....	39
6.5 HOLD function	40
6.6 Accumulation	41
6.7 Weight fine-tuning.....	42
7. Explanation of symbols & Troubleshooting.....	43
7.1 Explanation of symbols	43
7.2 Troubleshooting.....	44

1. Scope of delivery

- ▶ Terminal ✓
- ▶ Platform ✓
- ▶ User manual ✓

2. Warnings

- ▶ Verify that the input voltage range printed on the data label matches the local AC power to be used.
- ▶ Make sure that the power cord does not pose a potential obstacle or tripping hazard. (Power supply unit optionally available)
- ▶ Use only approved accessories and peripherals.
- ▶ Operate the equipment only under ambient conditions specified in these instructions.
- ▶ Disconnect the equipment from the power supply when cleaning.
- ▶ Do not operate the equipment in hazardous or unstable environments.
- ▶ Do not immerse the equipment in water or other liquids.
- ▶ Service should only be performed by authorized personnel.



3. General information

3.1 Technical data

Max. display range	-999,999 to 999,999
Max. display resolution	1:100,000 (primary unit) 1:125,000 (second unit)
Max. approved resolution	1:5,000
Division	0.0001, 0.0002, 0.0005 to 10, 20, 50
Calibration unit	kg or lb
Weighing units	g, lb, lb:oz, g, oz, pcs, %
Display	6-digit, 7-segment, 25 mm height LCD with blue backlight
Accuracy	≤ 0.01 %
Power supply	4x AA batteries or AC adapter: 9V DC / 600 mA with central positive
Work current	≤ 15 mA (backlight off, no load cells) ≤ 30 mA (backlight on, no load cells) ≤ 50 mA (backlight on, one load cell)
Functions	Normal weighing, counting, percent weighing, check weighing, BMI, Hold, Accumulation
Zero range	programmable zero range
Tare range	full capacity
Stabilization time	< 3 seconds
Keypad	[HOLD/SETUP], [PRINT/FUNC], [ACC/TOTAL], [UNIT/DATA], [TARE/PRESET], [ZERO/ON/OFF]
Operating temperature	-10° to 40°C
Humidity range	< 90% relative humidity, non-condensing
Load cell excitation voltage	5V DC
Load cell drive	-3mV/V to 3mV/V
Recommended actual scale interval (d)	> 1 uV / display division
Max. load cell excitation	60 mA
Signal connection	4 or 6 lead with sense leads
Real clock	built-in nonvolatile real time & date
Dimensions of scale	1.043,5 x 1.010 x 63 mm per platform resp. 2.087 x 1.010 x 63 mm complete scale
Dimensions of terminal	with bracket: 250 x 125 x 70 mm without bracket: 200 x 95 x 45 mm

3. General information

3.2 Connection types

7-pins socket, assigned as follows:

- ▶ Pin 1: Excitation + -
- ▶ Pin 2: Sense +
- ▶ Pin 3: Signal +
- ▶ Pin 4: Excitation -
- ▶ Pin 5: Sense -
- ▶ Pin 6: Signal -
- ▶ Pin 7: Shield

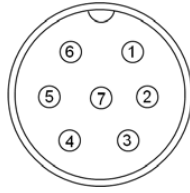

7 holes socket (Terminal)

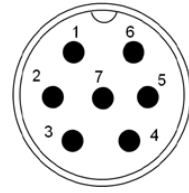

7 pins socket (Base)

4. Installation

4.1 Unpacking and installation

Caution:

Do not pull on the load cell cable and connectors during installation, as this may damage the parts.

1. Remove the two platforms 1 & 2 with the same serial number from the boxes and align them as shown below. Remember to unplug the two connection cables and plugs on each platform..

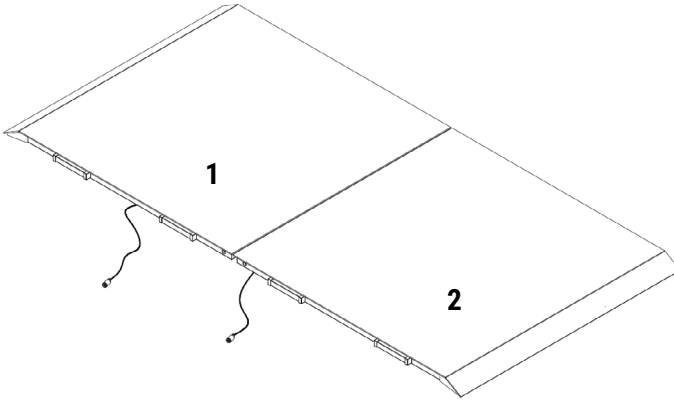

2. Lift platform 1 as shown below and plug the connection cable of platform 2 into the connection socket on the terminal box of platform 1.

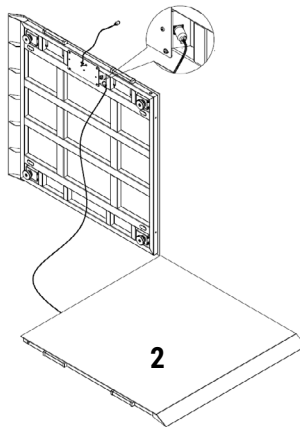

4. Installation

3. Mount the mounting brackets as shown in the picture below to align two platforms. Note: It is necessary that the two platforms are loosely connected.

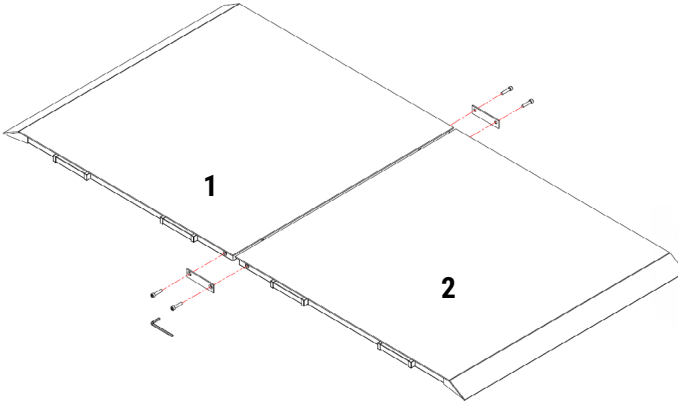

4. Plug the connection cable of platform 1 into the connection socket on the display.

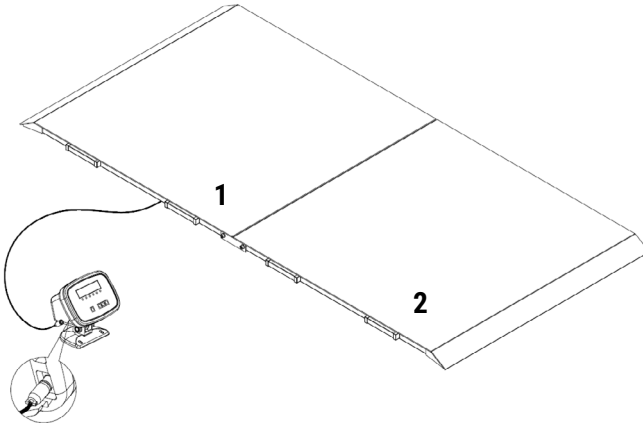





































5. Controls and functions

5.1 Display unit and key descriptions

Key	Mode	Description	
HOLD/ SETUP	Weighing, counting or percent mode	< 3 seconds	Enters or exits HOLD mode
		> 3 seconds	Enters SETUP mode
	Input data mode	< 3 seconds	Returns to last sub-menu
		> 3 seconds	Input decimal point
	Menu selection mode		Returns to last sub-menu
PRINT/ FUNC	Weighing, counting or percent mode	< 3 seconds	Sends output data via the serial port
		> 3 seconds	Selects mode: Weighing, counting or percent
	Input data mode		Increases digit in flashing data entry position by one
	Menu selection mode		Returns to last item of current sub-menu
ACC/ TOTAL	Weighing, counting or percent mode	< 3 seconds	Adds accumulation values to memory, displays instances and totals
		> 3 seconds	Displays accumulation instances and totals
	Input data mode		Decreases the digit in the flashing data entry position by 1
	Menu selection mode		Goes to the next item of current sub-menu
UNIT/ DATA	Weighing mode	< 3 seconds	Changes weighing unit of measure
	Counting or percent mode	< 3 seconds	Enters the submenu to input piece weight for counting or to enter reference weight for percent-weighing
	Weighing, counting or percent mode	> 3 seconds	Enters the submenu to input the comparative data range for check-weighing
		> 3 seconds	Enters time or date setting mode
	Input data mode		Shifts the flashing data entry position from right to left
	Display ADC code		Select displaying code from no-filter, filter1, filter2
	Menu selection mode		Goes to next item of current sub-menu
TARE/ PRE- SET	Weighing, counting or percent mode	< 3 seconds	Tare the weight
		> 3 seconds	Enters pre-determined tare input mode
	Input data mode		Confirms the input data and forwards to next step
	Menu selection mode		Confirms the input data and forwards to next step
ZERO/ ON- OFF	Power Off		Power On
	Weighing, counting or percent mode	< 3 seconds	Zeros the platform weight
		> 3 seconds	Power off
	Input data mode		Ignores the modification
	Menu selection mode		Exits from current working mode

5. Controls and functions

5.2 Display character definitions

ASCII	LCD/LED Show	ASCII	LCD/LED Show	ASCII	LCD/LED Show
0		A		N	
1		B		O	
2		C		P	
3		D		Q	
4		E		R	
5		F		S	
6		G		T	
7		H		U	
8		I		V	
9		J		W	
		K		X	
		L		Y	
		M		Z	

5. Controls and functions

5.3 Terminal display

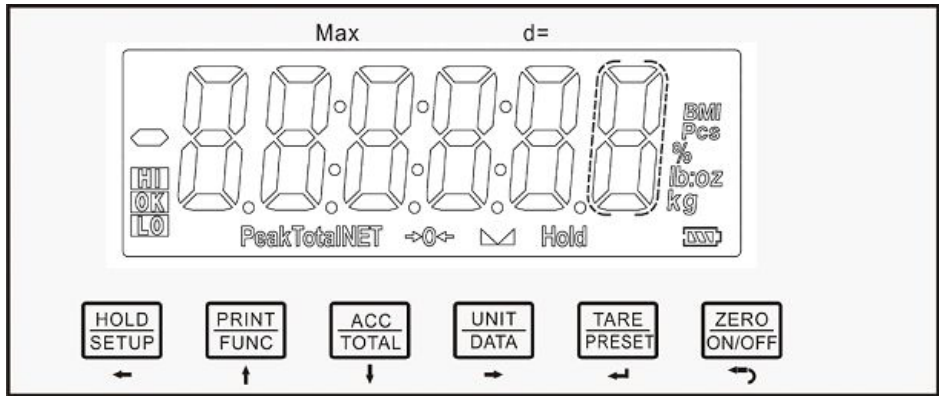

5.4 Meaning of symbols on faceplate



▶ Scale is zeroed, gross weight is 0, tare is 0



▶ Scale is stable

NET

▶ Display reading is net weight; tare is not 0

Total

▶ Display data is accumulated total times, weight, pieces, or percentage

Hold

▶ Scale is in dynamic weighing mode
 - Hold flashes - actual fluctuating weight is displayed
 - Hold does not flash - locked weight is displayed

Peak

▶ Peak - Scale is in dynamic weighing mode. Hold type is PEAK-HOLD

BMI

▶ Scale is working in BMI mode

lb

▶ Measure unit is lb or lb:oz

oz

▶ Measure unit is oz or lb:oz

kg

▶ Measure unit is kg

g

▶ Measure unit is g

%

▶ Measure unit is % (in percentage weighing mode)

Pcs

▶ Measure unit is pieces (in counting mode)



▶ Battery level

HI

▶ Data compare (check-weighing) is enabled. Current data (weight, pieces, or percent) is above the specified upper limit

OK

▶ Data compare is enabled. Current data is between the specified upper and lower limits

LO

▶ Data compare is enabled. Current data is below the specified lower limit

6. Operation

6.1 Normal weighing mode

Note:

During key operation, please note to use the second function of one key need pressing the key over 3 seconds. To input data or select menu, use arrow keys to process

▶ **Power on/off terminal:**

Power on: When terminal is off, press [ZERO/ON/OFF] key short to turn on.

Power off: When terminal is on, press [ZERO/ON/OFF] key long to turn off.

▶ **Zero:**

When the reading is stable and within the zero range, press [ZERO/ON/OFF] key to set new zero point. Please refer to the Zero and Tare limitations in the chart below.

▶ **Tare:**

When the gross weight is bigger than zero and the scale is stable, press [TARE/PRESET] key.

The terminal will show net weight of zero and the NET symbol will be lighted.

Please refer to the Zero and Tare limitations in the chart below.

▶ **Preset tare weight:**

Press [TARE/PRESET] key long, then „Pr.Tare“ will be shown and the „Tare“ symbol flashes. The scale is in Tare weight mode now. Use the arrow keys to input tare weight. The unit will be the same as before. There is no limitation to preset tare weight, but it should be bigger than zero.

After having input a tare weight, the NET symbol will be lighted.

Note:

This terminal can only save one tare weight. The new tare weight will automatically replace the old one. Please refer to the Zero and Tare limitations in the chart below.

▶ **Clear tare weight:**

Remove any weight from the platform, wait until the scale is stable, press [TARE/PRESET] key short. Please refer to the Zero and Tare limitations in the chart below.

▶ **Limitations to Zero and Tare operations under different conditions:**

Standard	Weight on platform	Data in Tare memory unit	Key function	
			Tare key	Zero key
Europe	≤ 0	No	No action	Zero
		Yes	Clear the tared weight	Zero and clear the tared weight
	> 0	No	Tare	Zero
		Yes		Zero and clear the tared weight

Note:

▶ ZERO is only active, when scale is stable and weight is in setting range.

▶ TARE is only active, when scale is stable.

▶ Clear TARE weight or ZERO scale, will make terminal to enter displaying GROSS mode.

▶ TARE weight, will maketerminal to enter displaying NET mode.

6. Operation

► **Change weight unit:**

Press [UNIT/DATA] key short, to select the units kg, lb, lb:oz, g or oz.

Note: Under some conditions, the units g and lb:oz are not available.

► **Check weight in weighing mode:**

- (1) To make weight compare function be available, *COmpARE-CORPAr* item should set to *YES*, and high and low limitation of weight should be set correctly according to following steps:
- (2) In weighing mode, press [UNIT/DATA] key for more than 3 seconds to input compare data of high and low. When *Unit L_H9* is shown, use [PRINT/FUNC] or [ACC/TOTAL] key to select the unit of weight. Use [TARE/PRESET] key to confirm and go to next. Press [ZERO/ON/OFF] key to exit and go back to weighing mode.
- (3) After *Hi 9H* being shown, *000000* will be displayed, use the arrow keys to input high weight number and press [TARE/PRESET] key to confirm. The symbol „Hi“ will be shown in this step. Press [ZERO/ON/OFF] key to exit and go back to weighing mode.
- (4) After *Lo 1'* being shown, *000000* will be displayed, use keys to input low weight number and press [TARE/PRESET] key to confirm. The symbol „Lo“ will be shown in this step. Press [ZERO/ON/OFF] key to exit and go back to weighing mode.
Note: If High number is 0 or is equal or less than low number, the comparison will be disabled, and the input data has no limitation.
- (5) After a reasonable limitation is set and compare is be active, one of the symbols HI, OK, LO will be lighted, and the beeper will sound according to its setting in *USER-beEP*.

► **Accumulation:**

Press [ACC/TOTAL] key to add displayed number to accumulation memories, and accumulation times will also add up 1. And then to display accumulation result.

► **Data output:**

When reading is stable, press the [PRINT/FUNC] key.

► **Change working mode:**

Press [PRINT/FUNC] keylong, then use the arrow keys to choose and confirm to enter into weighing mode, counting mode, percentage working mode or BMI working mode.

► **Enter to or exit from HOLD mode:**

Press the [HOLD/SETUP] key.

► **Enter Setup mode:**

- (1) If you need to set configuration parameters, set user parameters, calibrate the scale, set current date or time, test some hardware. It is necessary to press the [HOLD/SETUP] key long, to enter setup mode
- (2) After entering Setup mode, the main menu item *COmpARE* will be shown first.
- (3) In Setup mode, use the arrow keys to select the wanted submenu and the wanted menu item, select wanted choice, set wanted number, confirm and save data or exit this mode.

6. Operation

6.2 Count weighing mode

- ▶ In this mode, scale will weigh goods weight on scale, calculate and display its counts after the piece weight of goods is obtained.
- ▶ To make counting function be available, `COUING-FUNC-COUNT` item should be set to `YES` in `COUING` menu.
- ▶ **Enter counting working mode:** In normal weighing or percent-weighing mode, press [PRINT/FUNC] key long. `WEIGH` or `PERCENT` or `UNIT` will be shown, use [ACC/TOTAL] or [PRINT/FUNC] key to select `COUNT`. Then press [TARE/PRESET] key to confirm change to parts counting mode. The weight of the last determined piece will be used until the weight of a new piece is taken over.

In counting working mode, the functions ZERO, ON/OFF, TARE, PRESET TARE, ACC, PRINT, HOLD, SETUP are available.

- ▶ **There are two ways to obtain the piece weight:**
 - (1) Direct weight of input piece
 - (2) Weight of samples with known quantity
- ▶ **Input piece weight from keypad:** In counting mode, press the [UNIT/DATA] key, when `INP_WT` is shown, press [TARE/PRESET] key to enter input piece weight mode.
 - (1) When `UNIT_H` is shown, use [PRINT/FUNC] or [ACC/TOTAL] key to select the unit of piece weight, use [TARE/PRESET] key to confirm and go to next. Press [ZERO/ON/OFF] key to exit getting piece weight mode and back to counting mode.
 - (2) When last stored piece weight is shown, use the arrow keys to input the new piece weight. Press [HOLD/SETUP] key for more than 3 seconds to input a decimal point. Press [TARE/PRESET] key to confirm and save it. Then return to counting mode. If the input piece weight is less than 0.5d, the terminal will display `PLT_Er` and returns to counting mode.
- ▶ **Obtain piece weight by weighing samples weight which quantity is known:** In counting mode, press [UNIT/DATA] key, When `INP_PCS` is shown, use [PRINT/FUNC] or [ACC/TOTAL] key to select `SPL_PCS`, press [TARE/PRESET] key to weigh samples weight (which quantity is known), then calculate the piece weight. Press [ZERO/ON/OFF] key to exit getting piece weight mode and return to counting mode.
 - (1) When `SPL_Lb` is shown, move away any sample on scale and press [TARE/PRESET] key to confirm, before scale is stable, `SPL_Lb` will be flashed. After it is stable, it will go to the next step. Press [ZERO/ON/OFF] key to exit getting piece weight mode and back to counting mode.
 - (2) When `SPL_H` is shown, put samples (its quantity is known) onto the scale, Press [TARE/PRESET] key to confirm reading weight. Before scale is stable, `SPL_H` will be flashed. After it is stable, it will go to next step. Press [ZERO/ON/OFF] key to exit getting piece weight mode and back to counting mode.
- ▶ After `INP_PCS` being shown, `000001` will be displayed, use the arrow keys to input the quantity of samples and Press [TARE/PRESET] key to confirm. If the calculated piece weight is less than 0.5 d, the terminal will display `PLT_Er` and go back to counting mode, otherwise, after the reasonable piece weight being got, the scale will go back to counting mode. The gotten piece weight can be saved after the power off and can be used next time.

6. Operation

► **Check Counts (counts compare) in Counting mode:**

- (1) To make counts compare function be available, `COU/FI 9-FUNC-COMP` item should set to `YES`, and high and low limitation of pieces should be set correctly according to following steps:
- (2) In counting working mode, press [UNIT/DATA] key for more than 3 seconds to input compare data of high and low.
- (3) After `HI 9H` being shown, last upper limitation will be displayed, use the arrow keys to input high quantity number and press [TARE/PRESET] key to confirm. Symbol `Hi` will be shown in this step. Press the [ZERO/ON/OFF] key to exit getting piece weight mode and back to counting mode.
- (4) After `Lo 9L` being shown, last lower limitation will be displayed, use the arrow keys to input low quantity number and press [TARE/PRESET] key to confirm. The symbol of `Lo` will be shown in this step. Press [ZERO/ON/OFF] key to exit getting piece weight mode and back to counting mode.
Note: If the high number is 0 or is equal or less than low number, the comparison will be disabled.
- (5) After a reasonable limitation is set and compare is be active, one of annunciators `HI`, `OK`, `LO` will be lighted, and the beeper will sound according to its setting in `USER-BEEP`.

6.3 Percent weighing mode

- In this mode, scale will weigh goods weight on it, calculate and display its percentage after the unit-percentage-weight of goods is obtained.
Note: If 100% display format is set to 100%, 100.0% or 100.00% in `COU/FI 9-FUNC-PERCEN` menu item, then, the unit-percentage-weight is the weight of 1%, 0.1% or 0.01%.
- To make percent weighing function be available, `COU/FI 9-FUNC-PERCEN` menu item shouldn't be set to `no`.
- To enter percent weighing mode, in normal weighing or counting mode, press the [PRINT/FUNC] key long, `WEI 9H` or `COU 9L` or `bit` will be shown, use [ACC/TOTAL] or [PRINT/FUNC] key to select `PERCEN`, then press [TARE/PRESET] to confirm go to percent weighing mode.
Before new unit-percentage-weight is available, the last unit-percentage-weight will be used.
The last unit-percentage weight will be used until a new unit-percentage weight is taken over.
- In percent weighing mode, the functions ZERO, ON/OFF, TARE, PRESET TARE, ACC, PRINT, HOLD, SETUP are available.
- To obtain the unit-percentage-weight, there're two ways:
 - (1) Input weight and its percentage, then scale calculates the unit-percentage-weight.
 - (2) Weigh samples weight which percentage is known

6. Operation

- ▶ Input weight and its percentage from keypad, and calculate unit-percentage-weight: in percent weighing mode, press [UNIT/DATA] key, When $1nP_Pct$ is shown, press [TARE/PRESET] key to enter this mode:
 - (1) Before input weight, use [PRINT/FUNC] or [ACC/TOTAL] key to select the percentage from 1%, 2%, 5%, 10%, 20%, 50% and 100%, this percentage is corresponding to the weight you will input in the following steps
 - (2) When $Unit_H9$ is shown, use [PRINT/FUNC] or [ACC/TOTAL] key to select the unit of input weight, use [TARE/PRESET] key to confirm and go to next. Press [ZERO/ON/OFF] key to exit and return to percent weighing mode.
 - (3) When last stored unit-percentage-weight data is shown, use keys to input new unit-percentage-weight, press [HOLD/SETUP] key more than 3s to input decimal point. Press [TARE/PRESET] key to confirm and save it, then go back to percent weighing mode. If the calculated unit-percentage-weight is less than 0.5d, the terminal will display Pct_Er and return to percent weighing mode.

- ▶ Obtain unit-percentage-weight by weighing samples weight which percentage is known: in percent weighing mode, press [UNIT/DATA] key, When $1nP_Pct$ is shown, use [PRINT/FUNC] or [ACC/TOTAL] key to select $5PL_Pct$, press [TARE/PRESET] key to weigh samples (which percentage is known) weight, calculate piece weight.
Press [ZERO/ON/OFF] key to exit and return to percent weighing mode.
 - (1) When $5PL_Lo$ is shown, remove any sample on scale and press [TARE/PRESET] key to confirm, before scale is stable, $5PL_Lo$ will be flashed. After it is stable, it will go to next step.
Press [ZERO/ON/OFF] key to exit and return to percent weighing mode.
 - (2) When $5PL_Hi$ is shown, put samples (with known percentage) onto the scale.
Press [TARE/PRESET] key to confirm reading weight. Before scale is stable, $5PL_Hi$ will be flashed. After it is stable, it will go to next step. Press [ZERO/ON/OFF] key to exit and back to percent weighing mode.
 - (3) After $1nP_Pct$ being shown, 000000 (position of decimal point is determined by $COVF9-FUNC-PErCEr$ setting) will be displayed. Use the arrow keys to input the percentage of samples.
Press [TARE/PRESET] key to confirm. If the calculated unit-percentage-weight is less than 0.5 d, the terminal will display Pct_Er . Returns to percent weighing mode, otherwise, after the reasonable unit-percentage-weight being got, the scale will go back to percent weighing mode. The gotten unit-percentage-weight can be saved after the power off and can be used next time.

- ▶ Check Percent (percentage compare) in Percent weighing mode:
 - (1) To make percentage compare function be available, the $COVF9-FUNC-COvPAR$ menu item should be set to YES and high and low limitation of percentage should be set according to the following steps.
 - (2) In percent weighing mode, press [UNIT/DATA] key for more than 3 seconds to input compare data of high and low.
 - (3) After $Hi 9H$ being shown, 000000 will be displayed. Use the arrow keys to input high percentage number and press [TARE/PRESET] key to confirm. The symbol of Hi will be shown in this step.
Press the [ZERO/ON/OFF] key to exit and return to percent weighing mode.
 - (4) After $Lo 1'$ being shown, 000000 will be displayed. Use the arrow keys to input low percentage number and press [TARE/PRESET] key to confirm. The symbol of Lo will be shown in this step.
Press [ZERO/ON/OFF] key to exit and back to counting mode.
Note: If High number is 0 or is equal or less than low number, the comparison will be disabled.
 - (5) After a reasonable limitation is set and compare is active, one of the symbols HI, OK, LO will be lighted, and the beeper will sound according to its setting in $USER-bEEP$.

6. Operation

6.4 BMI working mode

- ▶ To make BMI working Mode be available, **LOAD-FUNC-BMI** menu item should be set to **YES** and factory setting should be also enable this function.
- ▶ To enter BMI working mode:
 - ▶ When **LOAD-FUNC-ACCUTIME=YES**: If In normal weighing mode, percent weighing mode, or counting mode, press [PRINT/FUNC] key long, then **WEIGHT** or **LOAD** or **PERCENT** will be shown, use [ACC/TOTAL] or [PRINT/FUNC] key to select BMI, then press [TARE/PRESET] to confirm go to BMI mode.
 - ▶ When **LOAD-FUNC-ACCUTIME=NO**: press [ACC/TOTAL] (BMI) key, to go to BMI mode.
 - ▶ After scale went to this mode, "**HT.xxx**" (means: last input height is xxx cm) will be displayed. Wait for input height:
 - (1) To change height unit to cm or inch by pressing [UNIT/DATA] key
 - (2) To change height number by using [PRINT/FUNC], [ACC/TOTAL] (BMI) keys
 - (3) Press and hold [PRINT/FUNC] or [ACC/TOTAL] (BMI) key will increase or decrease number
 - (4) Press [TARE/PRESET] key to confirm the input.
Press [ZERO/ON/OFF] key to exit input data mode and return to BMI working mode.
The range of height is 50-250cm and default is 170cm.
 - ▶ In this mode, when BMI number is shown (BMI symbol is also on), or weight number is shown (BMI and kg or lb annunciators are on), Press [ACC/TOTAL] key to select weight or BMI number to be displayed, when weight is displayed, the weight unit can be selected by pressing [UNIT/DATA] key, and BMI and weight unit will be displayed at same time.
 - ▶ In this mode, when current net weight is less than **LOAD-RNG**, the indicator will go to display weight number if **LOAD-FUNC-ACCUTIME=NO**; or the indicator will back to original working mode if **LOAD-FUNC-ACCUTIME= YES**.

6. Operation

6.5 HOLD function

- ▶ HOLD function can be used to freeze display number. In this mode, the scale can catch a dynamic number, hold a stable number, or average a unstable number, then HOLD (freeze) this number temporary for user to watch or record. This function can be used in normal weighing mode, counting mode and percent weighing mode. The speed of A/D converter is increased to 80Hz (if *CONF19-Ad_H_Spd* is set to *YES*) from original 10Hz for some dynamic weighing applications. With the hold function, it is possible to weigh restless weighing samples such as live animals, moving objects. The indicator provides special mode settings to accommodate sample's movements.

- ▶ To make HOLD function be active, the *CONF19-FUNC-HOLD* menu item must be set to *YES*; menu items of *USER-HOLD-HLD_00d /-Rd9_00d /-HLD_00d /-dYn_rn9 /-Stb_00d*, *USER-0tHEr_nLd_rn9* need to be set at a reasonable value. To speedup sampling of weight, set *CONF19-Ad_H_Spd* menu item to *YES*. Please note: lower speed will get more stable data, but some instant weight information may be lost. To enter HOLD working mode, press [HOLD/SETUP] key when scale works in normal weighing mode, counting mode or percent weighing mode.

- ▶ There are several HOLD mode to freeze display data:
 - (1) Positive Peak Number HOLD mode
 - (2) Negative Peak Number HOLD mode
 - (3) Toggle HOLD mode
 - (4) Average HOLD mode
 - (5) Auto HOLD mode

- ▶ **Positive Peak HOLD:**

When *USER-HOLD-HLD_00d* is set to *PS_PEAH*, the hold mode is positive peak hold mode. When scale first enters this working mode, it will display the largest positive number that is from the time of zero-point set. After entering this working mode, scale will always catches and refresh positive larger number and display it. To exit HOLD mode, press [HOLD/SETUP] key again.

- ▶ **Negative Peak HOLD:**

When *USER-HOLD-HLD_00d* is set to *ng_PEAH*, the hold mode is negative peak hold mode. When scale first enters this working mode, it will display the largest negative number that is from the time of zero-point set. After entering this working mode, scale will always catches negative larger number and display it. To exit HOLD mode, press [HOLD/SETUP] key again.

- ▶ **Toggle HOLD:**

When *USER-HOLD-HLD_00d* is set to *0099LE*, the hold mode is toggle hold mode, a manual Hold function. After entering this working mode, the scale will freeze and display the number if scale is stable. Only the weight that is over *USER-0tHEr_nLd_rn9* (zero ,dead' band) can be held. To exit HOLD mode, press [HOLD/SETUP] key again. If the time of scale being unstable is more than *USER-HOLD-5tb_00d*, *5tb_Er* will be shown, press [TARE/PRESET] key to start averaging again or press [HOLD/SETUP] key to exit.

6. Operation

► **Average HOLD:**

When *USER-HOLD-HLD-TOd* is set to *AUERAG*, the hold mode is average hold mode. After entering this working mode, scale will freeze and display number if scale is stable. If scale is not stable, but the variation is less than *USER-HOLD-dyn-rn9*, scale will average data in *USER-HOLD-Au9-ti7*, then freeze and display the number. Only the weight that is over *USER-DEHER-nLd-rn9* can be frozen. Scale will exit HOLD mode according to the setting of *USER-HOLD-HLD-ti7*. If the time of scale variation being over *USER-DEHER-nLd-rn9* is more than *USER-HOLD-5tb-ti7*, *5tb-Er* will be shown, press arrow keys to start averaging again, or press HOLD/SETUP key to exit.

► **Auto HOLD:**

When *USER-HOLD-HLD-TOd* is set to *AUTd*, the hold mode is a auto hold mode. Different subjects can be weighed one after another without pressing any buttons. After entering this working mode, scale will freeze and display number if scale is stable. If scale is not stable, but the variation is less than *USER-HOLD-dyn-rn9*, scale will average data in *USER-HOLD-Au9-ti7*, then freeze and display the number. Only the weight that is over *USER-DEHER-nLd-rn9* can be frozen. If the held weight is moved away, and a new load put on the scale, scale will automatically hold new number of load. Scale will exit HOLD mode according to the setting of *USER-HOLD-HLD-ti7*. If the time of scale variation being over *USER-DEHER-nLd-rn9* is more than *USER-HOLD-5tb-ti7*, *5tb-Er* will be shown, press [TARE/PRESET] to start averaging again, or press [HOLD/SETUP] key to exit.

► In positive or negative Peak HOLD mode, the PEAK and HOLD symbol will be lighted. In another HOLD mode, the HOLD symbol will be lighted. When the HOLD symbol flashes, the displayed number is active. When the HOLD symbol becomes steady, the displayed number is frozen.

6.6 Accumulation

- Accumulation function can be used in normal weighing mode, counting mode and percent weighing mode, When this function is enabled, you can accumulate current net weight, piece, and percentage. Note, only the load on scale is larger than *USER-DEHER-nLd-rn9*, the displayed positive number can be added up. The accumulation times and total can be displayed or printed.
- To make data accumulation function be available, *COntrol-FUNC-ACCUM* menu item should set to *normal* or *AUTd*.
- When *COntrol-FUNC-ACCUM* is set to *normal*, the stable and positive displayed net weight (must be larger than *USER-DEHER-nLd-rn9*), piece or percentage can be accumulated by long pressing [ACC/TOTAL] key, and the terminal will display accumulation times first. Then display total of number. To avoid repeating accumulation for same load, one load only can be accumulated once. So, before a new load put onto the scale, the original load should be removed and let load on scale be smaller than *USER-DEHER-nLd-rn9*.
- When *COntrol-FUNC-ACCUM* is set to *AUTd*, the stable and positive displayed net weight (must be larger than *USER-DEHER-nLd-rn9*), piece or percentage can be accumulated automatically, and indicator will display accumulation times first, and then display total of number. To avoid repeating accumulation for same load, one load only can be accumulated once. So, before a new load put onto the scale, the original load should be removed and let load on scale be smaller than *USER-DEHER-nLd-rn9*.
- To view total, when display number is zero, press [ACC/TOTAL] key long. It will alternatively display the accumulation times and the accumulated sum total thus far (weight or quantity), until the [ACC/TOTAL] key being pressed again. Note: When HOLD function is enable, and scale is working in PEAK HOLD mode (*COntrol-HOLD-ZYES*, *USER-HOLD-HLD-TOd=PS-PEAK-rn9-PEAK*), accumulation function will be automatically disabled!

6. Operation

6.7 Weight fine-tuning

- ▶ With this function, the user can adjust the displayed weight a little. There is no need for a standard weight. This adjustment can only be done in the weighing mode.

Note:

- (1) The scale must have been calibrated before this adjustment
 - (2) The range of adjustment is "(current displayed weight) x (0.9-1.1)".
That means the range is about $\pm 10\%$
 - (3) The "CONF:G-FUNC-LE_ADJ=YES" must be set.
 - (4) Only an authorized manufacturer's representative or certified verification personnel are authorized to make these changes. Changing this value alters the calibration values!
- ▶ To enter this mode, turn on the terminal. After the terminal is displaying 0 weight, put a load onto the scale (e.g. the correct weight is 10.0 kg), then the terminal will display the load's weight, saying "10.5 kg". Press [TARE/PRESET] and [ZERO/ON/OFF] keys at the same time until the first digit flashes. This means indicator has entered into "weight fine-tune" mode.
 - ▶ Use the arrow keys to input the correct weight (10.0). After having confirmed by [TARE/PRESET], the active correct weight will be displayed and no any digit will be flashed. After this, the displayed weight will be adjusted by this ratio (10.0/10.5) and this ratio will keep active until the next modification on it.
 - ▶ Procedure for the removal of this ratio's effect:
Move away weight on scale, press [ZERO/ON/OFF] to let 0 be displayed. Put a load onto the scale. A number will be displayed, suppose it's 10.0 kg. Press [TARE/PRESET] and [ZERO/ON/OFF] at same time until first digit flashes. This means the terminal has entered into "weight fine-tune" mode. Press [HOLD/SETUP] key. The displayed weight will be restored to 10.5 kg. Then press [TARE/PRESET] to confirm and exit to the normal weighing mode.

7. Explanation of symbols & Troubleshooting

7.1 Explanation of symbols

<i>0----</i>	Zero is over the setting range
<i>0....</i>	Zero point is below the setting range
<i>Ad-----</i>	Signal to ADC is over max. range
<i>Ad....</i>	Signal to ADC is below min. range
<i>----</i>	Weight is over upper limitation, or display data is over limitation
<i>----</i>	Weight is below lower limitation
<i>EEP.E1</i>	CONFIG or CAL parameters are not correctly set
<i>EEP.E2</i>	USER parameter is not correctly set
<i>Lo.bAt</i>	Battery voltage is lower than setting.
<i>CAP - - -</i>	Next displaying content is Capacity
<i>CAP.Er</i>	Parameters about Capacity is not correct
<i>CAL.PH</i>	Calibration on point(x)
<i>CAL.OFF</i>	Calibration Seal Switch is on OFF position
<i>CAL.ON</i>	Calibration Seal Switch is on ON position
<i>CAL.Er</i>	Calibration error, maybe input data or loaded weight is incorrect, unstable, un-linear
<i>CAL.End</i>	Calibration is end
<i>oFF</i>	Terminal is turned off
<i>Stb.Er</i>	Unstable time is lager than setting of USER-HOLD-STB.TIM
<i>RcC.HHH</i>	Accumulation times is xxx
<i>Pr.tArE</i>	Preset TARE weight
<i>COmP</i>	Go to COMPARE data mode
<i>HI9H</i>	Input HIGH limitation data of comparison
<i>LO!</i>	Input LOW limitation data of Comparison
<i>SPL.Lo</i>	Sample load weight of low point.
<i>SPL.Hi</i>	Sample load weight of high point.
<i>SPL.Pwt</i>	Sample goods weight to calculate piece weight
<i>InP.PCS</i>	Input pieces number of weighted goods
<i>Unit.kg</i>	Unit kg is selected
<i>Unit.lb</i>	Unit lb is selected
<i>Pwt.Er</i>	Piece weight error, too small (<0.5d)
<i>SPL.PCt</i>	Sample goods weight to calculate
<i>InP.PCt</i>	Input percentage of weighted goods
<i>PCt.Er</i>	Unit-Percentage -Weight is too small (<0.5d).
<i>RCU.Er</i>	Internal calculation overflows

7. Explanation of symbols and Troubleshooting

7.2 Troubleshooting

Problem	Probable cause	Remedy
<i>Ad---</i>	Load cell wires to indicator are incorrectly connected, or shorted, or opened; or ADC, load cell are damaged	Make sure wires are ok and correctly connected. Replace load cell or ADC chip. Service is required.
<i>Ad---</i>		
<i>0----</i>	Weight reading exceeds Power On Zero limit.	Make sure scale platform is empty. Perform zero calibration.
<i>0-----</i>	Weight reading below Power On Zero limit.	Install platform on scale. Perform zero calibration.
<i>-----</i>	Weight reading exceeds Overload limit, or the weight value cannot be displayed in the current unit of measure because it exceeds 6 digits.	Reduce load on scale until weight value can be displayed. Use a more appropriate unit of measure. Re-set some parameters of CONFIG or UAER .
<i>-----</i>	Weight reading below under load limit.	Install platform on scale. Perform zero calibration.
<i>EEP.E1</i>	CONFIG or CAL parameters are not correctly set	Reset items in CONFIG mode, do calibration
<i>EEP.E2</i>	USER parameter is not correctly set	Reset items in USER mode
<i>CAP.Er</i>	Capacity parameters are not correct	Set PRIM.N/PRIM.d/SECND.n to correct number, make sure capacity not more than 6 digit
<i>CAL.Er</i>	Calibration error, maybe input data or loaded weight is too small, too big, unstable, un-linear	Input correct data, load correct weight onto platform. Service is required.
<i>Pwt.Er</i>	Piece weight is error, it's too small (<0.5d). The weight on the platform is too small to define a valid reference weight.	Use a greater weight for the sample.
<i>Pct.Er</i>	Unit-Percentage -Weight error, too small (the weight of 1%, 0.1%, or 0.01% determined by CONFIG-FUNC-PERCNT is less than 0.5d)	Use a greater weight for the sample.
<i>CALC.Er</i>	Internal calculation overflow	Adjust the value of the PWT or PCT
<i>Stb.Er</i>	USER-HOLD-STB.TIM is too short. / USER-HOLD-HLD.RNG is too small. / Other failure	Set USER-HOLD-STB.TIM longer, or set USER-HOLD-HLD.RNG bigger. / Service is required
Does not turn on	Power cord not plugged in or properly connected. Power outlet not supplying electricity. Battery discharged. / Other failure.	Check power cord connections. / Make sure power cord is plugged into the power outlet. / Check power source. / Replace batteries. / Service is required.
Cannot zero display or will not zero when turned on.	Load on scale exceeds allowable limits. Load on scale is not stable. Load cell damage.	Remove load on scale. Wait for load to become stable. Service is required.
Cannot display weight in req. weighing unit.	Unit not set to enable, or $\geq 5\text{oz}$, when unit is lb:oz	Enable unit in CONFIG-UNITS
Battery symbol is empty or Lo.BAt is shown	Batteries are discharged.	Charge batteries

Merci d'avoir choisi ce produit Soehnle Professional.

Soehnle Professional est une marque de Soehnle Industrial Solutions GmbH.

Ce produit est équipé de toutes les caractéristiques de la dernière technologie.

Si vous avez des questions ou si vous rencontrez des problèmes avec votre appareil qui ne sont pas couverts par le mode d'emploi, veuillez contacter votre centre de service Soehnle Industrial Solutions ou notre service clientèle.

Téléphone : +49 7191 3453-220

Fax : +49 7191 3453-211

E-Mail : info@sis.gmbh

Pour plus d'informations et de documentation, veuillez vous référer à :
<https://www.soehnle-professional.com/fr/site/documents>

Ce manuel a été rédigé pour les modèles suivants :

► Pèse-animaux 6958.01.002

Veuillez lire entièrement ce manuel avant l'installation et l'utilisation.

1. Étendue de la livraison.....	48
2. Avertissements.....	48
3. Informations générales	49
3.1 Données techniques.....	49
3.2 Types de connexion.....	50
4. Installation	51
4.1 Déballage et installation.....	51
5. Commandes et fonctions.....	53
5.1 Description des unités d'affichage et des clés.....	53
5.2 Afficher les définitions des caractères.....	55
5.3 Affichage du terminal	56
5.4 Signification des symboles sur la plaque frontale.....	56
6. Opération	57
6.1 Mode de pesage normal	57
6.2 Mode de pesée de comptage.....	60
6.3 Mode de pesage en pourcentage.....	62
6.4 Mode de travail IMC.....	64
6.5 Fonction HOLD	65
6.6 Accumulation	67
6.7 Ajustement du poids	68
7. Explication des symboles et Résolution des problèmes.....	69
7.1 Explication des symboles	69
7.2 Résolution des problèmes.....	70

1. Étendue de la livraison

▶ Indicateur	✓
▶ Plateformes	✓
▶ Mode d'emploi	✓

2. Avertissements

- ▶ Vérifiez que la plage de tension d'entrée imprimée sur l'étiquette de données correspond à l'alimentation CA locale à utiliser.
- ▶ Assurez-vous que le cordon d'alimentation ne constitue pas un obstacle potentiel ou un risque de trébuchement. (Adaptateur secteur disponible en option)
- ▶ N'utilisez que des accessoires et des périphériques approuvés.
- ▶ Ne faites fonctionner l'appareil que dans les conditions ambiantes spécifiées dans ces instructions.
- ▶ Débranchez l'appareil de l'alimentation électrique lors du nettoyage.
- ▶ Ne faites pas fonctionner l'équipement dans des environnements dangereux ou instables.
- ▶ Ne pas immerger l'équipement dans l'eau ou d'autres liquides.
- ▶ L'entretien ne doit être effectué que par du personnel autorisé.



3. Informations générales

3.1 Données techniques

Plage d'affichage maximale	-999,999 à 999,999
Résolution d'affichage maximale	1:100,000 (unité primaire) 1:125,000 (deuxième unité)
Résolution maximale approuvée	1:5,000
Division	0.0001, 0.0002, 0.0005 à 10, 20, 50
Unité d'étalonnage	kg ou lb
Unités de pesage	g, lb, lb:oz, g, oz, pcs, %
Afficher	6 chiffres, 7 segments, hauteur 25 mm LCD avec rétro-éclairage bleu
Précision	≤ 0.01 %
Alimentation électrique	4 piles AA ou adaptateur AC : 9V DC / 600 mA avec positif central
Travail en cours	≤ 15 mA (Rétro-éclairage éteint, pas de capteurs) ≤ 30 mA (Rétro-éclairage allumé, pas de capteurs) ≤ 50 mA (Rétro-éclairage allumé, un capteur)
Fonctions	Pesée normale, comptage, pesée en pourcentage, vérification de la pesée, IMC, maintien, accumulation
Plage de zéro	plage de zéro programmable
Plage de tare	pleine capacité
Temps de stabilisation	< 3 secondes
Clavier	[HOLD/SETUP], [PRINT/FUNC], [ACC/TOTAL], [UNIT/DATA], [TARE/PRESET], [ZERO/ON/OFF]
Température de fonctionnement	De -10° à 40°C
Plage d'humidité	< 90% d'humidité relative, sans condensation
Tension d'excitation du capteur de charge	5V DC
Entraînement des cellules de charge	-3mV/V to 3mV/V
Intervalle d'échelle réelle recommandé (d)	> 1 uV / division d'affichage
Excitation maximale de la cellule de charge	60 mA
Connexion du signal	4 ou 6 fils avec fils de détection
Horloge réelle	date et heure réelles non-volatiles intégrées
Dimensions de l'échelle	1.043,5 x 1.010 x 63 mm par plate-forme resp. 2.087 x 1.010 x 63 mm échelle complète
Dimensions du terminal	avec support: 250 x 125 x 70 mm sans support: 200 x 95 x 45 mm

3. Informations générales

3.2 Types de connexion

Prise à 7 broches, affectée comme suit:

- ▶ Pin 1: Excitation + -
- ▶ Pin 2: Sense +
- ▶ Pin 3: Signal +
- ▶ Pin 4: Excitation -
- ▶ Pin 5: Sense -
- ▶ Pin 6: Signal -
- ▶ Pin 7: Shield

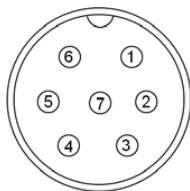

Prise 7 trous (Terminal)

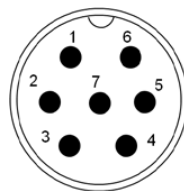

Prise 7 pins (Base)

4. Installation

4.1 Déballage et installation

Attention :

Ne pas tirer sur le câble du capteur et les connecteurs pendant l'installation, car cela pourrait endommager les pièces.

1. Retirez les deux plates-formes 1 et 2 portant le même numéro de série des boîtes et alignez-les comme indiqué below. Remember to unplug the two connection cables and plugs on each platform..

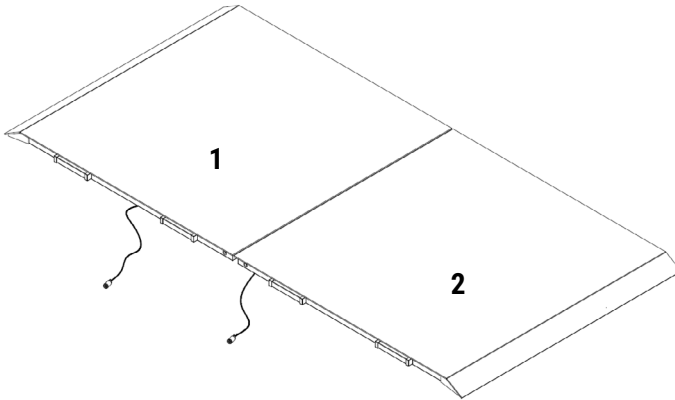

2. Soulevez la plate-forme 1 comme indiqué ci-dessous et branchez le câble de connexion de la plate-forme 2 dans la prise de connexion de la boîte à bornes de la plate-forme 1.

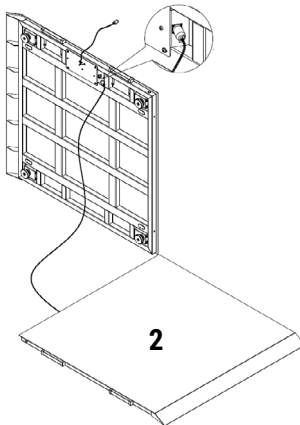

4. Installation

3. Montez les supports de montage comme indiqué sur l'image ci-dessous pour aligner deux plates-formes. Remarque : Il est nécessaire que les deux plates-formes soient reliées de manière lâche.

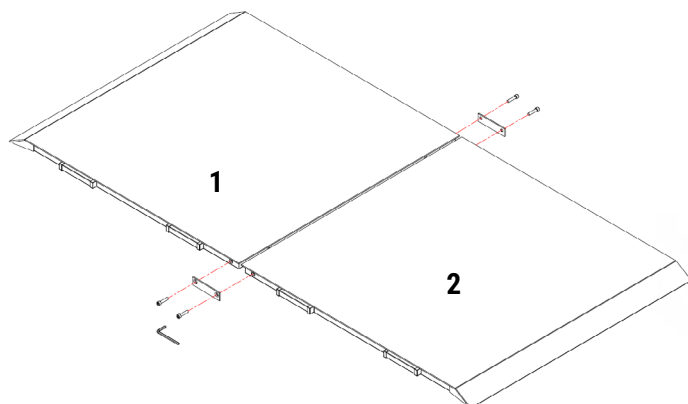

4. Branchez le câble de connexion de la plate-forme 1 dans la prise de connexion de l'écran.

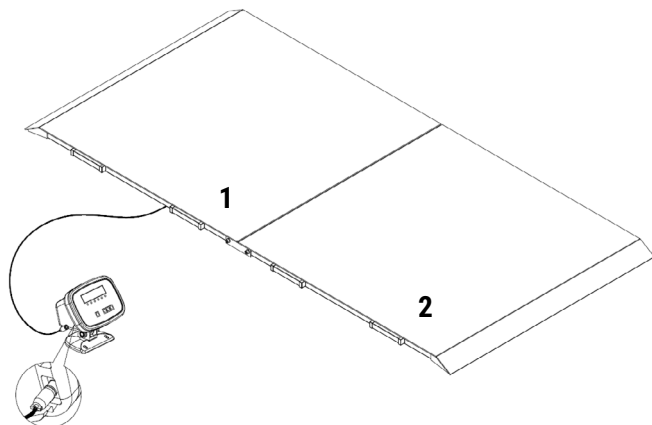

5. Commandes et fonctions

5.1 Description des unités d'affichage et des clés

Clé	Mode	Description	
HOLD/ SETUP	Pesée, comptage ou en pourcentage	< 3 secondes	Entrer ou sortir du mode HOLD
		> 3 secondes	Entre dans le mode SETUP
	Mode de données d'entrée	< 3 secondes	Retour au dernier sous-menu
		> 3 secondes	Entrée du point décimal
	Mode de sélection du menu	Retour au dernier sous-menu	
PRINT/ FUNC	Pesée, comptage ou en pourcentage	< 3 secondes	Envoie des données de sortie via le port série
		> 3 secondes	Sélectionne le mode : Pesée, comptage ou pourcentage
	Mode de données d'entrée		Augmente d'une unité le chiffre de la position de saisie clignotante.
	Mode de sélection du menu	Retourne au dernier élément du sous-menu actuel	
ACC/ TOTAL	Pesée, comptage ou en pourcentage	< 3 secondes	Ajoute les valeurs d'accumulation à la mémoire, affiche les instances et les totaux
		> 3 secondes	Affiche les instances et les totaux d'accumulation
	Mode de données d'entrée		Diminue de 1 le chiffre dans la position d'entrée de données clignotante.
	Mode de sélection du menu		Passe à l'élément suivant du sous-menu actuel
UNIT/ DATA	Mode de pesage	< 3 secondes	Modification de l'unité de mesure de la pesée
	Comptage ou mode pourcentage	< 3 secondes	Permet d'accéder au sous-menu pour entrer le poids de la pièce pour le comptage ou pour entrer le poids de référence pour le pesage en pourcentage.
	Pesée, comptage ou en pourcentage	> 3 secondes	Permet d'accéder au sous-menu de saisie de l'étendue des données comparatives pour le contrôle +/-.
	Mode heure ou date	> 3 secondes	Entre dans le mode de réglage de l'heure ou de la date
	Mode de données d'entrée		Déplace la position de saisie des données clignotantes de droite à gauche.
	Afficher le code ADC		Sélectionner le code d'affichage parmi non-filtre, filtre1, filtre2
	Mode de sélection du menu		Goes to next item of current sub-menu

5. Commandes et fonctions

Clé	Mode	Description	
TARE/ PRE- SET	Pesée, comptage ou en pourcentage	< 3 secondes	Tare le poids
		> 3 secondes	Entre dans le mode de saisie de la tare prédéterminée
	Mode de données d'entrée		Confirme les données d'entrée et passe à l'étape suivante.
	Mode de sélection du menu		Confirme les données d'entrée et passe à l'étape suivante.
ZERO/ ON- OFF	Mise hors tension		Mise sous tension
	Pesée, comptage ou en pourcentage	< 3 secondes	Remettre à zéro le poids de la plate-forme
		> 3 secondes	Mise hors tension
	Mode de données d'entrée		Ignore la modification
	Mode de sélection du menu		Quitte le mode de travail actuel

5. Commandes et fonctions

5.2 Afficher les définitions des caractères



ASCII	LCD/LED Show	ASCII	LCD/LED Show	ASCII	LCD/LED Show
0	0.	A	A.	N	N.
1	1.	B	B.	O	O.
2	2.	C	C.	P	P.
3	3.	D	D.	Q	Q.
4	4.	E	E.	R	R.
5	5.	F	F.	S	S.
6	6.	G	G.	T	T.
7	7.	H	H.	U	U.
8	8.	I	I.	V	V.
9	9.	J	J.	W	W.
		K	K.	X	X.
		L	L.	Y	Y.
		M	M.	Z	Z.

5. Commandes et fonctions

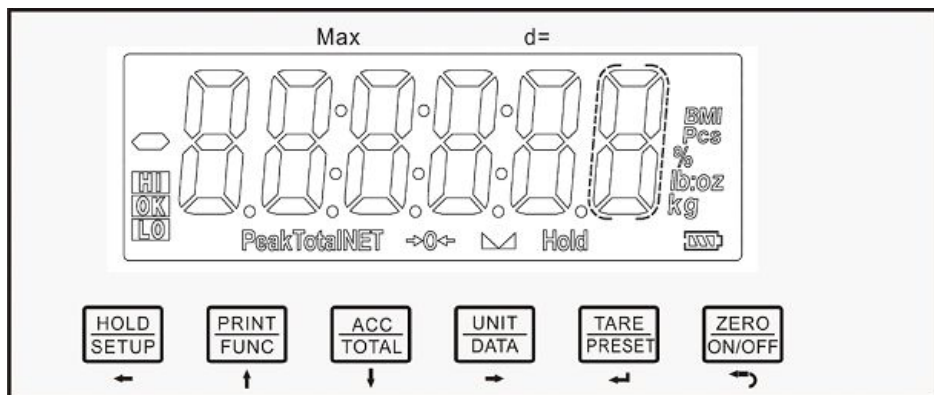
5.3 Affichage du terminal



5.4 Signification des symboles sur la plaque frontale

-  ► La balance est mise à zéro, le poids brut est 0, la tare est 0.
-  ► Le barème est stable
- NET ► La lecture de l'écran est le poids net ; la tare n'est pas 0.
- Total ► Les données affichées sont les temps totaux accumulés, le poids, les pièces ou le pourcentage.
- Hold ► La balance est en mode de pesage dynamique
 - Hold clignote - le poids fluctuant réel est affiché.
 - Hold ne clignote pas - le poids verrouillé est affiché
- Peak ► Peak - La balance est en mode de pesage dynamique. Le type de maintien est PEAK-HOLD
- BMI ► La balance fonctionne en mode IMC
- lb ► L'unité de mesure est lb ou lb:oz
- oz ► L'unité de mesure est oz ou lb:oz
- kg ► L'unité de mesure est le kg
- g ► L'unité de mesure est le g
- % ► L'unité de mesure est le % (en mode de pesage en pourcentage).
- Pcs ► L'unité de mesure est la pièce (en mode comptage)
-  ► Niveau de la batterie
- HI ► La comparaison de données (contrôle de pesée) est activée. Les données actuelles (poids, pièces ou pourcentage) sont supérieures à la limite supérieure spécifiée.

5. Commandes et fonctions

- OK ▶ La comparaison des données est activée. Les données actuelles sont comprises entre les limites supérieure et inférieure spécifiées.
- LO ▶ La comparaison des données est activée. Les données actuelles sont inférieures à la limite inférieure spécifiée. La balance est mise à zéro, le poids brut est 0, la tare est 0.

6. Opération

6.1 Mode de pesage normal

Remarque :

Pendant l'utilisation des touches, veuillez noter que pour utiliser la deuxième fonction d'une touche, il faut appuyer sur la touche pendant plus de 3 secondes. Pour saisir des données ou sélectionner un menu, utilisez les touches fléchées pour effectuer les opérations suivantes

▶ **Borne de mise sous tension/hors tension:**

Mise sous tension : Lorsque le terminal est éteint, appuyez brièvement sur la touche [ZERO/ON/OFF] pour le mettre sous tension.

Mise hors tension : Lorsque le terminal est allumé, appuyez longuement sur la touche [ZERO/ON/OFF] pour l'éteindre.

▶ **Zéro:**

Lorsque la lecture est stable et dans la plage du zéro, appuyez sur la touche [ZERO/ON/OFF] pour définir un nouveau point zéro. Veuillez vous référer aux limites du zéro et de la tare dans le tableau ci-dessous.

▶ **Tare:**

Lorsque le poids brut est supérieur à zéro et que la balance est stable, appuyez sur la touche [TARE/PRESET].

L'indicateur affichera le poids net de zéro et le symbole NET s'allumera.

Veuillez vous référer aux limites du zéro et de la tare dans le tableau ci-dessous.

▶ **Prédéterminer le poids de la tare:**

Appuyez longuement sur la touche [TARE/PRESET], puis „Pr.Tare” s'affiche et le symbole „Tare” clignote. La balance est maintenant en mode de poids de tare. Utilisez les touches fléchées pour entrer le poids de tare. L'unité sera la même que précédemment. Il n'y a pas de limite au poids de tare prédéfini, mais il doit être supérieur à zéro.

Après avoir entré un poids de tare, le symbole NET s'allume.

Remarque :

Ce terminal ne peut enregistrer qu'un seul poids de tare. Le nouveau poids de tare remplacera automatiquement l'ancien. Veuillez vous référer aux limites du zéro et de la tare dans le tableau ci-dessous.

6. Opération

► Clear tare weight:

Remove any weight from the platform, wait until the scale is stable, press [TARE/PRESET] key short. Please refer to the Zero and Tare limitations in the chart below.

► Limitations to Zero and Tare operations under different conditions:

Standard	Poids sur la plate-forme	Données dans l'unité de mémoire de tare	Fonction des touches	
			Touche de tare	Touche zéro
Europe	≤ 0	Non	Pas d'action	Zéro
		Oui	Dégager le poids taré	Mettre à zéro et effacer le poids taré
	> 0	Non	Tare	Zéro
		Oui		Mettre à zéro et effacer le poids taré

Remarque :

- ZERO n'est actif que lorsque la balance est stable et que le poids est dans la plage de réglage.
- TARE n'est actif que lorsque la balance est stable.
- Si vous effacez le poids TARE ou la balance ZERO, le terminal passe au mode GROSS.
- TARE fait passer le terminal en mode NET.

► Changer l'unité de poids:

Appuyez brièvement sur la touche [UNIT/DATA] pour sélectionner les unités kg, lb, lb:oz, g ou oz.

Remarque: Dans certaines conditions, les unités g et lb:oz ne sont pas disponibles.

► Vérifier le poids en mode pesée:

- (1) Pour que la fonction de comparaison de poids soit disponible, l'élément `COmFi 9-FUNC-COmpAr` doit être réglé sur `YES`, et les limites haute et basse du poids doivent être réglées correctement selon les étapes suivantes:
 - (2) En mode de pesage, appuyez sur la touche [UNIT/DATA] pendant plus de 3 secondes pour entrer les données de comparaison du haut et du bas. Lorsque `Unit L-Hi` s'affiche, utilisez la touche [PRINT/FUNC] ou [ACC/TOTAL] pour sélectionner l'unité de poids. Utilisez la touche [TARE/PRESET] pour confirmer et passer au point suivant. Appuyez sur la touche [ZERO/ON/OFF] pour quitter et revenir au mode de pesage. retourner au mode de pesage.
 - (3) Après l'affichage de `Hi 9H, 000000` s'affiche, utilisez les touches fléchées pour entrer le numéro du poids élevé et appuyez sur la touche [TARE/PRESET] pour confirmer. et appuyez sur la touche [TARE/PRESET] pour confirmer. Le symbole „Hi” s'affiche à cette étape. Appuyez sur la touche [ZERO/ON/OFF] pour quitter et revenir au mode de pesage.
 - (4) Après l'affichage de `Lo L, 000000` s'affiche, utilisez les touches fléchées pour entrer le numéro du poids faible et appuyez sur la touche [TARE/PRESET] pour confirmer. Le symbole „Lo” s'affiche à cette étape. Appuyez sur la touche [ZERO/ON/OFF] pour quitter et revenir au mode de pesage.
- Remarque :** Si le nombre élevé est égal à 0 ou est égal ou inférieur au nombre faible, la comparaison sera désactivée, et les données d'entrée ne sont pas limitées.
- (5) Une fois qu'une limite raisonnable a été fixée et que la comparaison est active, l'un des symboles HI, OK, LO s'allume, et le signal sonore retentit en fonction de son réglage dans `USER-bEEP`.

6. Opération

► **Accumulation:**

Appuyez sur la touche [ACC/TOTAL] pour ajouter le numéro affiché aux mémoires d'accumulation, et les temps d'accumulation s'additionneront également 1. Puis pour afficher le résultat de l'accumulation.

► **Sortie de données:**

Lorsque la lecture est stable, appuyez sur la touche [PRINT/FUNC].

► **Changer le mode de travail:**

Appuyez sur la touche [PRINT/FUNC] longuement, puis utilisez les touches fléchées pour choisir et confirmer pour entrer dans le mode de pesage, le mode de comptage, le mode de travail en pourcentage ou le mode de travail IMC.

► **Entrer ou sortir du mode HOLD:**

Appuyez sur la touche [HOLD/SETUP].

► **Entrer dans le mode de configuration:**

- (1) Si vous devez définir des paramètres de configuration, définir des paramètres utilisateur, calibrer la balance, définir la date ou l'heure actuelle, tester certains matériels, etc. régler la date ou l'heure actuelle, tester du matériel. Il est nécessaire d'appuyer longuement sur la touche [HOLD/SETUP] pour entrer dans le mode de configuration..
- (2) Après avoir accédé au mode de configuration, l'élément du menu principal CONFIG s'affiche en premier.
- (3) En mode configuration, utilisez les touches fléchées pour sélectionner le sous-menu souhaité et l'élément de menu souhaité, sélectionnez le choix souhaité, réglez le numéro souhaité, confirmez et enregistrez les données ou quittez ce mode.

6. Opération

6.2 Mode de pesée de comptage

- ▶ Dans ce mode, la balance pèse le poids des marchandises sur la balance, calcule et affiche ses comptes après avoir obtenu le poids unitaire des marchandises.
- ▶ Pour que la fonction de comptage soit disponible, l'élément **COEFFI 9-FUNC-COUE** doit être réglé sur **YES** dans le menu **COEFFI 9**.
- ▶ **Entrer dans le mode de travail de comptage:** En mode de pesée normale ou de pesée en pourcentage, appuyez longuement sur la touche [PRINT/FUNC]. **WEIGH** ou **PERCENT** ou **BITI** s'affiche, utilisez la touche [ACC/TOTAL] ou [PRINT/FUNC] pour sélectionner **COUE**. Appuyez ensuite sur la touche [TARE/PRESET] pour confirmer le passage au mode de comptage des pièces. Le poids de la dernière pièce déterminée sera utilisé jusqu'à ce que le poids d'une nouvelle pièce soit repri.

En mode comptage, les fonctions ZERO, ON/OFF, TARE, TARE PRESET, ACC, PRINT, HOLD, SETUP sont disponibles.

- ▶ **Il y a deux façons d'obtenir le poids de la pièce:**

- (1) Poids direct de la pièce d'entrée
- (2) Poids des échantillons dont la quantité est connue

- ▶ **Entrée du poids de la pièce par le clavier:** En mode comptage, appuyez sur la touche [UNIT/DATA], lorsque **INP_PWT** est affiché, appuyez sur la touche [TARE/PRESET] pour passer en mode de saisie du poids de la pièce.

- (1) Lorsque **UNIT_H9** est affiché, utilisez la touche [PRINT/FUNC] ou [ACC/TOTAL] pour sélectionner l'unité de poids de la pièce, utilisez la touche [TARE/PRESET] pour confirmer et passer au point suivant.
Appuyez sur la touche [ZERO/ON/OFF] pour quitter le mode de récupération du poids de la pièce et revenir au mode de comptage.
- (2) Lorsque le poids de la dernière pièce enregistrée est affiché, utilisez les touches fléchées pour entrer le nouveau poids de la pièce.
Appuyez sur la touche [HOLD/SETUP] pendant plus de 3 secondes pour entrer un point décimal. Appuyez sur la touche [TARE/PRESET] pour confirmer et enregistrer le nouveau poids. Revenez ensuite au mode de comptage. Si le poids de la pièce saisie est inférieur à 0,5d, le terminal affiche **PWT_Er** et revient au mode comptage.

- ▶ **Obtenir le poids de la pièce en pesant des échantillons dont la quantité est connue:** En mode comptage, appuyez sur la touche [UNIT/DATA]. Lorsque **INP_PWT** est affiché, utilisez la touche [PRINT/FUNC] ou [ACC/TOTAL] pour sélectionner **SPL_PWT**, appuyez sur la touche [TARE/PRESET] pour peser les échantillons (dont la quantité est connue), puis calculez le poids de la pièce. calculer le poids de la pièce. Appuyez sur la touche [ZERO/ON/OFF] pour quitter le mode de calcul du poids de la pièce et revenir au mode de comptage. mode comptage.

6. Opération

- (1) Lorsque *SP_L_L* est affiché, déplacez un échantillon sur la balance et appuyez sur la touche [TARE/PRESET] pour confirmer. Avant que la balance ne soit stable, *SP_L_L* clignote. Une fois que la balance est stable, on passe à l'étape suivante. Appuyez sur la touche [ZERO/ON/OFF] pour quitter le mode de pesage des pièces et revenir au mode de comptage.
 - (2) Lorsque *SP_L_H* est affiché, placez des échantillons (dont la quantité est connue) sur la balance, appuyez sur la touche [TARE/PRESET] pour confirmer la lecture du poids. Avant que la balance ne soit stable, *SP_L_H* clignote. Une fois qu'elle est stable, elle passe à l'étape suivante. Appuyez sur la touche [ZERO/ON/OFF] pour quitter le mode de pesage des pièces et revenir au mode de comptage.
- Après l'affichage de *IN.PCS*, *00000* s'affiche, utilisez les touches fléchées pour entrer la quantité d'échantillons et appuyez sur la touche [TARE/PRESET] pour confirmer. Si le poids calculé de la pièce est inférieur à 0,5 d, l'indicateur affichera *P.L.E* et retournera au mode comptage, sinon, après avoir obtenu le poids raisonnable de la pièce, la balance retournera au mode comptage. Le poids de la pièce obtenu peut être sauvegardé après la mise hors tension et peut être utilisé la prochaine fois.
- **Vérification des comptages (comparaison des comptages) en mode comptage:**
- (1) Pour que la fonction de comparaison des comptes soit disponible, l'élément *CONFIG-FUNC-COMP* doit être réglé sur *YES*, et les limites haute et basse des pièces doivent être réglées correctement selon les étapes suivantes:
 - (2) En mode de travail de comptage, appuyez sur la touche [UNIT/DATA] pendant plus de 3 secondes pour entrer les données de comparaison du haut et du bas.
 - (3) Après l'affichage de *HIGH*, la dernière limite supérieure s'affiche, utilisez les touches fléchées pour saisir le numéro de la quantité élevée et appuyez sur la touche [TARE/PRESET] pour confirmer. Le symbole *Hi* s'affiche à cette étape. Appuyez sur la touche [ZERO/ON/OFF] pour quitter le mode de pesage des pièces et revenir au mode de comptage.
 - (4) Après l'affichage de *LOW*, la dernière limite inférieure s'affiche, utilisez les touches fléchées pour saisir le numéro de la quantité inférieure et appuyez sur la touche [TARE/PRESET] pour confirmer. Le symbole *Lo* s'affiche à cette étape. Appuyez sur la touche [ZERO/ON/OFF] pour quitter le mode de pesage des pièces et revenir au mode de comptage.
Remarque : Si le nombre élevé est égal à 0 ou est inférieur ou égal au nombre faible, la comparaison sera désactivée.
 - (5) Une fois qu'une limite raisonnable a été fixée et que la comparaison est active, l'un des annonceurs *HI*, *OK*, *LO* s'allume, et le signal sonore retentit en fonction de son réglage dans *USER-bEEP*.

6. Opération

6.3 Mode de pesage en pourcentage

- ▶ Dans ce mode, la balance pèse le poids de la marchandise, calcule et affiche son pourcentage après avoir obtenu le poids en pourcentage unitaire de la marchandise.
Remarque : Si le format d'affichage de 100 % est réglé sur 100 %, 100,0 % ou 100,00 % dans l'élément de menu `UNIT% 9-FUNC-PERCEN`, le poids en pourcentage unitaire est le poids de 1 %, 0,1 % ou 0,01 %.
- ▶ Pour que la fonction de pesée en pourcentage soit disponible, l'élément de menu `UNIT% 9-FUNC-PERCEN` ne doit pas être réglé sur `ND`.
- ▶ Pour accéder au mode de pesée en pourcentage, en mode normal de pesée ou de comptage, appuyez longuement sur la touche [PRINT/FUNC], `UNIT% 9` ou `UNIT%` s'affichera, utilisez la touche [ACC/TOTAL] ou [PRINT/FUNC] pour sélectionner `PERCEN`, puis appuyez sur [TARE/PRESET] pour confirmer le passage au mode de pesée en pourcentage.
Avant qu'une nouvelle unité de poids en pourcentage soit disponible, la dernière unité de poids en pourcentage sera utilisée.
La dernière unité de poids en pourcentage sera utilisée jusqu'à ce qu'une nouvelle unité de poids en pourcentage soit prise en charge.
- ▶ En mode de pesage en pourcentage, les fonctions ZERO, ON/OFF, TARE, PRESET TARE, ACC, PRINT, HOLD, SETUP sont disponibles.
- ▶ Pour obtenir le pourcentage du poids unitaire, il y a deux façons:
 - (1) Entrer le poids et son pourcentage, puis la balance calcule le pourcentage du poids unitaire.
 - (2) Peser des échantillons dont le pourcentage est connu.
- ▶ Saisissez le poids et son pourcentage à l'aide du clavier et calculez le poids en pourcentage : en mode de pesage en pourcentage, appuyez sur la touche [UNIT/DATA]. Lorsque `UNIT%` s'affiche, appuyez sur la touche [TARE/PRESET] pour accéder à ce mode:
 - (1) Avant de saisir le poids, utilisez la touche [PRINT/FUNC] ou [ACC/TOTAL] pour sélectionner le pourcentage entre 1 %, 2 %, 5 %, 10 %, 20 %, 50 % et 100 %. Ce pourcentage correspond au poids que vous allez saisir dans les étapes suivantes. Ce pourcentage correspond au poids que vous allez saisir dans les étapes suivantes
 - (2) Lorsque `UNIT%` s'affiche, utilisez la touche [PRINT/FUNC] ou [ACC/TOTAL] pour sélectionner l'unité du poids saisi, utilisez la touche [TARE/PRESET] pour confirmer et passer au point suivant. Appuyez sur la touche [ZERO/ON/OFF] pour quitter et revenir au mode de pesage en pourcentage.
 - (3) Lorsque les dernières données de pourcentage de poids unitaire enregistrées sont affichées, utiliser les touches pour entrer le nouveau pourcentage de poids unitaire, appuyer sur la touche [HOLD/SETUP] pendant plus de 3s pour entrer le point décimal. Appuyez sur la touche [TARE/PRESET] pour confirmer et sauvegarder, puis revenez au mode de pesage en pourcentage. Si le poids calculé en unité pourcentage calculé est inférieur à 0.5d, le terminal affichera `PERCENT` et retournera au mode de pesage en pourcentage.

6. Opération

- ▶ Obtenir un pourcentage de poids unitaire en pesant des échantillons dont le pourcentage est connu : en mode de pesage en pourcentage, appuyez sur la touche [UNIT/DATA], lorsque *100.00%* s'affiche, utilisez la touche [PRINT/FUNC] ou [ACC/TOTAL] pour sélectionner *50.00%*, appuyez sur la touche [TARE/PRESET] pour peser les échantillons (dont le pourcentage est connu) et calculer le poids de la pièce. Appuyez sur la touche [ZERO/ON/OFF] pour quitter et revenir au mode de pesage en pourcentage..
 - (1) Lorsque *50.00%* est affiché, retirez tout échantillon de la balance et appuyez sur la touche [TARE/PRESET] pour confirmer, avant que la balance ne soit stable, *50.00%* clignote. Une fois qu'elle est stable, elle passe à l'étape suivante. Appuyez sur la touche [ZERO/ON/OFF] pour sortir et retourner au mode de pesage en pourcentage.

Appuyez sur la touche [ZERO/ON/OFF] pour quitter et revenir au mode de pesage en pourcentage.
 - (2) Lorsque *50.00%* est affiché, mettez des échantillons (avec un pourcentage connu) sur la balance. Appuyez sur la touche [TARE/PRESET] pour confirmer la lecture du poids. Avant que la balance ne soit stable, *50.00%* clignote. clignotera. Une fois qu'elle est stable, elle passe à l'étape suivante. Appuyez sur la touche [ZERO/ON/OFF] pour sortir et revenir au mode de pesage en pourcentage. mode de pesage en pourcentage.
 - (3) Après l'affichage de *100.00%* (la position du point décimal est déterminée par le paramètre *CONF19-FUNC-PE-CE*) s'affiche. Utilisez les touches fléchées pour saisir le pourcentage d'échantillons.

Appuyez sur la touche [TARE/PRESET] pour confirmer. Si le pourcentage de poids unitaire calculé est inférieur à 0,5 d, le terminal affiche *Per-Er*. Retourne au mode de pesage en pourcentage. Sinon, après avoir obtenu un pourcentage de poids unitaire raisonnable, la balance retourne au mode de pesage en pourcentage.

Le pourcentage de poids unitaire obtenu peut être sauvegardé après la mise hors tension et peut être utilisé la prochaine fois.
- ▶ Vérifier le pourcentage (comparaison de pourcentage) en mode de pesage en pourcentage:
 - (1) Pour que la fonction de comparaison de pourcentage soit disponible, l'article de menu *CONF19-FUNC-COMP* doit être réglé sur OUI. être réglé sur YES et les limites haute et basse du pourcentage doivent être réglées selon les étapes suivantes. étapes suivantes.
 - (2) En mode de pesage en pourcentage, appuyez sur la touche [UNIT/DATA] pendant plus de 3 secondes pour entrer les données de comparaison de la valeur haute et basse. pour entrer les données de comparaison du haut et du bas.
 - (3) Après l'affichage de *HI 9H, 000000* s'affiche. Utilisez les touches fléchées pour entrer le pourcentage élevé et appuyez sur la touche [TARE/PRESET] pour confirmer. Le symbole du haut s'affiche à cette étape.

Appuyez sur la touche [ZERO/ON/OFF] pour quitter et revenir au mode de pesage en pourcentage.
 - (4) Après l'affichage de *LO 1, 000000* s'affiche. Utilisez les touches fléchées pour entrer le nombre de pourcentages bas et appuyez sur la touche [TARE/PRESET] pour confirmer. Le symbole de Lo s'affiche à cette étape.

Appuyez sur la touche [ZERO/ON/OFF] pour quitter et revenir au mode de comptage.

Remarque : si le nombre élevé est égal à 0 ou inférieur au nombre faible, la comparaison sera désactivée.
 - (5) After a reasonable limitation is set and compare is active, one of the symbols HI, OK, LO will be lighted, and the beeper will sound according to its setting in *USER-BEEP*.

6. Opération

6.4 Mode de travail IMC

- ▶ Pour que le mode de travail BMI soit disponible, l'élément de menu, **Ɔ0nF19-FUNƆ-b7i** doit être réglé sur **ƳE5** et le réglage d'usine doit également activer cette fonction.
- ▶ Pour entrer dans le mode de travail de l'IMC :
- ▶ Lorsque **Ɔ0nF19-FUNƆ-ACCƆU77WƳE5**: Si en mode de pesage normal, en mode de pesage en pourcentage ou en mode de comptage, appuyez longuement sur la touche [PRINT/FUNC], **ƆE79H** or **Ɔ0U77E** or **PE-ƆE7** s'affichera, utilisez la touche [ACC/TOTAL] ou [PRINT/FUNC] pour sélectionner IMC, puis appuyez sur [TARE/PRESET] pour confirmer le passage au mode IMC.
- ▶ Lorsque **Ɔ0nF19-FUNƆ-ACCƆU77WƳn0**: appuyez sur la touche [ACC/TOTAL] (IMC), pour passer en mode IMC.
- ▶ Une fois que la balance est passée dans ce mode, "Ɔ7.xxx" (ce qui signifie que la dernière hauteur saisie est de xxx cm) s'affiche. Wait for input height:
 - (1) Pour changer l'unité de hauteur en cm ou en pouces en appuyant sur la touche [UNIT/DATA].
 - (2) Pour changer le numéro de la taille en utilisant les touches [PRINT/FUNC], [ACC/TOTAL] (IMC).
 - (3) Maintenez enfoncée la touche [PRINT/FUNC] ou [ACC/TOTAL] (IMC) pour augmenter ou diminuer la valeur.
 - (4) Appuyez sur la touche [TARE/PRESET] pour confirmer la saisie.
Appuyez sur la touche [ZERO/ON/OFF] pour quitter le mode de saisie des données et revenir au mode de travail IMC.
La plage de taille est de 50 à 250 cm et la valeur par défaut est 170 cm.
- ▶ Dans ce mode, lorsque le numéro de l'IMC est affiché (le symbole de l'IMC est également allumé), ou lorsque le numéro du poids est affiché (les annonceurs de l'IMC et des kg ou lb sont allumés), appuyez sur la touche [ACC/TOTAL] pour sélectionner le poids ou le numéro de l'IMC à afficher, lorsque le poids est affiché, l'unité de poids peut être sélectionnée en appuyant sur la touche [UNIT/DATA], et l'IMC et l'unité de poids seront affichés en même temps.
- ▶ Dans ce mode, quand le poids net actuel est inférieur à **nLd.rn9**, l'indicateur va afficher le numéro de poids si **Ɔ0nF19-FUNƆ-ACCƆU77WƳn0**; ou l'indicateur va retourner au mode de travail original si **Ɔ0nF19-FUNƆ-ACCƆU77WƳE5**.

6.5 Fonction HOLD

- ▶ La fonction HOLD peut être utilisée pour figer le nombre affiché. Dans ce mode, la balance peut attraper un nombre dynamique, maintenir un nombre stable, ou faire la moyenne d'un nombre instable, puis maintenir (geler) ce nombre temporairement pour que l'utilisateur puisse le regarder ou l'enregistrer. Cette fonction peut être utilisée en mode de pesage normal, en mode de comptage et en mode de pesage en pourcentage. La vitesse du convertisseur A/D est augmentée à 80Hz (si `COEF19-Ad_H_Spd` est réglé sur `YES`) à partir de 10Hz d'origine pour certaines applications de pesage dynamique. Avec la fonction de maintien, il est possible de peser des échantillons agités tels que des animaux vivants, des objets en mouvement. L'indicateur fournit des réglages de mode spéciaux pour s'adapter aux mouvements de l'échantillon.
- ▶ Pour que la fonction HOLD soit active, l'élément de menu `COEF19-FUNC-HOLD` doit être réglé sur `YES`; les éléments de menu `USER-HOLD-HLd_10d /-Rd9_Et1 /-HLd_Et1 /-d9n_rn9 /-Stb_Et1`, `USER-DEHEr -nLd_rn9` doivent être réglés sur une valeur raisonnable. TPour accélérer l'échantillonnage du poids, réglez l'élément de menu `COEF19-Ad_H_Spd` sur `YES`. Veuillez noter : une vitesse plus faible permettra d'obtenir des données plus stables, mais certaines informations de poids instantanées peuvent être perdues. Pour entrer dans le mode de travail HOLD, appuyez sur la touche [HOLD/SETUP] lorsque la balance fonctionne en mode de pesage normal, en mode de comptage ou en mode de pesage en pourcentage.
- ▶ Il existe plusieurs modes HOLD pour figer les données affichées :
 - (1) Mode HOLD pour le nombre de crêtes positives
 - (2) Mode HOLD de nombre de crêtes négatif
 - (3) Mode HOLD à bascule
 - (4) Mode HOLD Moyenne
 - (5) Mode HOLD automatique
- ▶ **Pic positif HOLD :**

Lorsque `USER-HOLD-HLd_10d` est réglé sur `PS_PEAH`, le mode de maintien est un mode de maintien de pic positif. Lorsque la balance entre dans ce mode de travail pour la première fois, elle affiche le nombre positif le plus élevé depuis le moment où le point zéro a été défini. Après être entré dans ce mode de travail, la balance va toujours attraper et rafraîchir le plus grand nombre positif et l'afficher. Pour quitter le mode HOLD, appuyez à nouveau sur la touche [HOLD/SETUP].
- ▶ **Pic négatif HOLD :**

Lorsque `USER-HOLD-HLd_10d` est réglé sur `n9_PEAH`, le mode de maintien est le mode de maintien de pic négatif. Lorsque la balance entre dans ce mode de travail pour la première fois, elle affiche le plus grand nombre négatif à partir du moment où le point zéro a été défini. Après être entré dans ce mode de travail, la balance attrape toujours le plus grand nombre négatif et l'affiche. Pour quitter le mode HOLD, appuyez à nouveau sur la touche [HOLD/SETUP].
- ▶ **Basculer HOLD :**

Lorsque `USER-HOLD-HLd_10d` est réglé sur `ED99LE`, le mode de maintien est un mode de maintien à bascule, une fonction de maintien manuel. Après être entré dans ce mode de travail, la balance se fige et affiche le nombre si la balance est stable. Seul le poids qui est supérieur à `USER-DEHEr-nLd_`

6. Opération

rn9 (bande morte zéro) peut être maintenu. Pour quitter le mode HOLD, appuyez à nouveau sur la touche [HOLD/SETUP]. Si le temps où la balance est instable est supérieur à $USER-HOLD-5tb.ti\bar{t}$, $5tb.Er$ s'affiche, appuyez sur la touche [TARE/PRESET] pour recommencer le calcul de la moyenne ou appuyez sur la touche [HOLD/SETUP] pour sortir.

► Moyenne HOLD :

Lorsque $USER-HOLD-HLd.ti\bar{t}$ est réglé sur $AUER9$, le mode de maintien est le mode de maintien de la moyenne. Après être entré dans ce mode de travail, la balance se fige et affiche un nombre si la balance est stable. Si la balance n'est pas stable, mais que la variation est inférieure à $USER-HOLD-dYn.rn9$, la balance fera la moyenne des données dans $USER-HOLD-Au9.ti\bar{t}$, puis se figera et affichera le nombre. Seul le poids qui est supérieur à $USER-0tHEr-nLd.rn9$ peut être gelé. La balance quittera le mode HOLD en fonction du réglage de $USER-HOLD-HLd.ti\bar{t}$. Si le temps de variation de la balance dépassant $USER-0tHEr-nLd.rn9$ est supérieur à $USER-HOLD-5tb.ti\bar{t}$, $5tb.Er$ s'affiche, appuyez sur les touches fléchées pour recommencer à calculer la moyenne, ou appuyez sur la touche HOLD/SETUP pour quitter.

► HOLD automatique :

Lorsque $USER-HOLD-HLd.ti\bar{t}$ est réglé sur $AUtd$, le mode de maintien est un mode de maintien automatique. Différents sujets peuvent être pesés l'un après l'autre sans appuyer sur aucun bouton. Après être entré dans ce mode de travail, la balance se fige et affiche le nombre si la balance est stable. Si la balance n'est pas stable, mais que la variation est inférieure à $USER-HOLD-dYn.rn9$, la balance fera la moyenne des données dans $USER-HOLD-Au9.ti\bar{t}$, puis se figera et affichera le nombre. Seul le poids qui est supérieur à $USER-0tHEr-nLd.rn9$ peut être gelé. Si le poids retenu est déplacé et qu'une nouvelle charge est placée sur la balance, la balance retiendra automatiquement le nouveau nombre de charges. La balance quittera le mode HOLD en fonction du réglage de $USER-HOLD-HLd.ti\bar{t}$. Si le temps de variation de la balance est supérieur à $USER-0tHEr-nLd.rn9$ is more than $USER-HOLD-5tb.ti\bar{t}$, $5tb.Er$ s'affiche, appuyez sur [TARE/PRESET] pour recommencer à calculer la moyenne, ou appuyez sur la touche [HOLD/SETUP] pour quitter.

- En mode Peak HOLD positif ou négatif, les symboles PEAK et HOLD s'allument. Dans un autre mode HOLD, le symbole HOLD s'allume. Lorsque le symbole HOLD clignote, le numéro affiché est actif. Lorsque le symbole HOLD devient fixe, le numéro affiché est gelé.

6. Opération

6.6 Accumulation

- ▶ La fonction d'accumulation peut être utilisée en mode de pesage normal, en mode de comptage et en mode de pesage en pourcentage. Lorsque cette fonction est activée, vous pouvez accumuler le poids net actuel, la pièce et le pourcentage. Notez que si la charge sur la balance est supérieure à *USEE-DEHEE-nLd-rn9*, le nombre positif affiché peut être additionné. Les temps d'accumulation et le total peuvent être affichés ou imprimés.
- ▶ Pour que la fonction d'accumulation des données soit disponible, l'élément de menu, *CONFIG-FUNC-ACCUM* doit être réglé sur *NORMAL* ou *AUTO*.
- ▶ Lorsque *CONFIG-FUNC-ACCUM* est réglé sur *NORMAL*, le poids net affiché stable et positif (doit être supérieur à *USEE-DEHEE-nLd-rn9*), la pièce ou le pourcentage peuvent être accumulés en appuyant longuement sur la touche [ACC/TOTAL] et le terminal affichera d'abord les temps d'accumulation. Ensuite, il affichera le total du nombre. Pour éviter de répéter l'accumulation pour une même charge, une charge ne peut être accumulée qu'une seule fois. Ainsi, avant de placer une nouvelle charge sur la balance, il faut retirer la charge originale et laisser la charge sur la balance être inférieure à *USEE-DEHEE-nLd-rn9*.
- ▶ Quand *CONFIG-FUNC-ACCUM* est réglé sur *AUTO*, le poids net stable et positif affiché (doit être plus grand que *USEE-DEHEE-nLd-rn9*), la pièce ou le pourcentage peuvent être accumulés automatiquement, et l'indicateur affichera d'abord les temps d'accumulation, et ensuite le total du nombre. Pour éviter de répéter l'accumulation pour la même charge, une charge ne peut être accumulée qu'une seule fois. Ainsi, avant de mettre une nouvelle charge sur la balance, la charge originale doit être enlevée et la charge sur la balance doit être inférieure à *USEE-DEHEE-nLd-rn9*.
- ▶ Pour afficher le total, lorsque le numéro affiché est zéro, appuyez longuement sur la touche [ACC/TOTAL]. L'écran affichera alternativement les temps d'accumulation et la somme totale accumulée jusqu'à présent (poids ou quantité), jusqu'à ce que la touche [ACC/TOTAL] soit pressée de nouveau. Remarque : Lorsque la fonction HOLD est activée et que la balance fonctionne en mode PEAK HOLD (*CONFIG-HOLD:YES, USEE-HOLD-HLd-nDd:PS-PEAKrn9-PEAK*), la fonction d'accumulation est automatiquement désactivée !

6. Opération

6.7 Réglage fin du poids

- ▶ Cette fonction permet à l'utilisateur de régler un peu le poids affiché. Il n'est pas nécessaire d'avoir un poids standard. Ce réglage ne peut être effectué qu'en mode pesage.

Note:

- (1) La balance doit avoir été calibrée avant ce réglage.
 - (2) La plage de réglage est „(poids actuel affiché) x (0,9-1,1)”.
Cela signifie que la plage est d'environ ±10%.
 - (3) Le paramètre „CONFIG-FUNC-WT.ADJ=YES” doit être réglé.
 - (4) Seul un représentant autorisé du fabricant ou un personnel de vérification certifié est autorisé à effectuer ces modifications. La modification de cette valeur modifie les valeurs d'étalonnage !
- ▶ Pour entrer dans ce mode, allumez le terminal. Après que le terminal affiche le poids 0, placez une charge sur la balance (par ex. le poids correct est de 10,0 kg), puis le Terminal affiche le poids de la charge en disant „10,5 kg”. Appuyez simultanément sur les touches [TARE/PRESET] et [ZERO/ON/OFF] jusqu'à ce que le premier chiffre clignote. Cela signifie que l'indicateur est entré en mode „réglage fin du poids”.
 - ▶ Entrer le poids correct (10.0) à l'aide des touches fléchées. Après confirmation par [TARE/PRESET], le poids correct actif s'affiche et aucun chiffre ne clignote. Après cela, le poids affiché sera ajusté par ce rapport (10.0/10.5) et ce rapport restera actif jusqu'à la prochaine modification sur celui-ci.
 - ▶ Procédure pour l'élimination de l'effet de ce ratio :
Eloigner le poids de la balance, appuyer sur [ZERO/ON/OFF] pour que 0 s'affiche. Mettez une charge sur la balance. Un nombre sera affiché, supposons qu'il s'agisse de 10,0 kg. Appuyez simultanément sur [TARE/PRESET] et [ZERO/ON/OFF] jusqu'à ce que le premier chiffre clignote. Cela signifie que le terminal est entré en mode „réglage fin du poids”.
Appuyer sur la touche [HOLD/SETUP]. Le poids affiché est rétabli à 10,5 kg. Appuyez ensuite sur [TARE/PRESET] pour confirmer et quitter le mode de pesage normal.

7. Explication des symboles et Résolution des problèmes

7.1 Explication des symboles

0^{***}	Le zéro est au-dessus de la plage de réglage
$0_{...}$	Le point zéro est en dessous de la plage de réglage
Ad^{***}	Le signal vers l'ADC est sur la portée maxi.
$Ad_{...}$	Le signal vers l'ADC est inférieur à la plage min.
----	Le poids est supérieur à la limite supérieure ou les données affichées sont supérieures à la limite
----	Le poids est inférieur à la limite inférieure
$EEP.E1$	Les paramètres CONFIG ou CAL ne sont pas correctement réglés
$EEP.E2$	Le paramètre UTILISATEUR n'est pas correctement réglé
$Lo.bAt$	La tension de la batterie est inférieure au réglage
$CAP - - -$	L'affichage suivant du contenu est Capacité
$CAP.Er$	Les paramètres concernant la capacité ne sont pas corrects
$CAL.PH$	Étalonnage sur point(x)
$CAL.OFF$	L'interrupteur d'étalonnage du joint d'étanchéité est en position OFF (ARRÊT)
$CAL.ON$	L'interrupteur du joint d'étanchéité du calibrage est en position ON
$CAL.Er$	Erreur d'étalonnage, peut-être que les données d'entrée ou le poids chargé sont incorrects, instables, non linéaires
$CAL.End$	L'étalonnage est terminé
oFF	Le terminal est éteint
$Stb.Er$	Le temps instable est plus long que le réglage de USER-HOLD-STB.TIM
$Acc.HHH$	Le temps d'accumulation est xxxxx
$P.r.tArE$	Poids TARE pré-réglé
$CDiP$	Aller au mode de données COMPARE
$HIGH$	Entrer des données de comparaison limitation HIGH
LDL	Saisie des données de limitation BASSE de la comparaison
$SPL.Lo$	Poids de la charge d'échantillon du point bas
$SPL.Hi$	Poids de la charge d'échantillon du point haut
$SPL.PiEt$	Poids de l'échantillon de marchandises pour calculer le poids de la pièce
$INP.PCS$	Saisie du nombre de pièces des marchandises pondérées
$Unit.Hg$	L'unité kg est sélectionnée
$Unit.Lb$	L'unité lb est sélectionnée
$PiEt.Er$	Erreur de poids de la pièce, trop faible (<0,5d)
$SPL.PCt$	Poids de l'échantillon de marchandises à calculer
$INP.PCt$	Pourcentage d'intrants des marchandises pondérées
$PCt.Er$	Pourcentage unitaire - Le poids est trop petit (<0,5d)
$CACU.Er$	Internal calculation overflows

7. Explication des symboles et Résolution des problèmes

7.2 Résolution des problèmes

Problem	Probable cause	Remedy
<i>Ad---</i> <i>Ad---</i>	Les fils du capteur vers l'indicateur sont mal branchés, court-circuités ou ouverts ; ou ADC, le capteur est endommagé	Make sure wires are ok and correctly connected. Replace load cell or ADC chip. Service is required.
<i>0----</i>	La lecture du poids dépasse la limite du zéro de mise sous tension	Assurez-vous que la plate-forme de pesée est vide. Effectuer l'étalonnage du zéro.
<i>0-----</i>	Lecture du poids en dessous de la limite du zéro à la mise sous tension.	Installer la plate-forme sur la balance. Effectuer l'étalonnage du zéro.
<i>-----</i>	La valeur du poids dépasse la limite de surcharge, ou la valeur du poids ne peut pas être affichée dans l'unité de mesure actuelle car elle dépasse 6 chiffres.	Réduire la charge sur la balance jusqu'à ce que la valeur du poids puisse être affichée. Utiliser une unité de mesure plus appropriée. Réinitialiser certains paramètres de CONFIG ou UAER.
<i>-----</i>	Lecture du poids en dessous de la limite de charge.	Installer la plate-forme sur la balance. Effectuer l'étalonnage du zéro.
<i>EEP.E1</i>	Les paramètres CONFIG ou CAL ne sont pas correctement réglés.	Réinitialiser les éléments en mode CONFIG, effectuer le calibrage
<i>EEP.E2</i>	Le paramètre UTILISATEUR n'est pas correctement réglé	Réinitialiser les éléments en mode UTILISATEUR
<i>CAP.Er</i>	Les paramètres de capacité ne sont pas corrects	Réglez PRIM.N/PRIM.d/SECND.n pour corriger le nombre, assurez-vous que la capacité ne dépasse pas 6 chiffres.
<i>CAL.Er</i>	Erreur d'étalonnage, peut-être que les données d'entrée ou le poids chargé est trop petit, trop grand, instable, non linéaire.	Entrer les données correctes, charger le poids correct sur la plate-forme. Un service est requis.
<i>PWT.Er</i>	Le poids de la pièce est une erreur, il est trop petit (<0.5d). Le poids sur la plate-forme est trop faible pour définir un poids de référence valide.	Use a higher weight for the sample.
<i>PCT.Er</i>	Unit-Pourcentage - Erreur de poids, trop petite (le poids de 1%, 0,1% ou 0,01% déterminé par CONFIG-FUNC-PERCNT est inférieur à 0,5d)	Utiliser un poids plus élevé pour l'échantillon.
<i>CALC.Er</i>	Débordement de calcul interne	Ajuster la valeur du PWT ou du PCT
<i>Stb.Er</i>	USER-HOLD-STB.TIM est trop court. / USER-HOLD-HLD.RNG est trop petit. / Autres défaillances	Réglez USER-HOLD-STB.TIM plus longtemps, ou réglez USER-HOLD-HLD.RNG plus grand. / Le service est requis

7. Explication des symboles et Résolution des problèmes

Problem	Probable cause	Remedy
Ne s'allume pas	Le cordon d'alimentation n'est pas branché ou correctement branché. Prise de courant ne fournissant pas d'électricité. Batterie déchargée. / Autre échec.	Vérifiez les connexions du cordon d'alimentation. / Assurez-vous que le cordon d'alimentation est branché dans la prise de courant. / Vérifier la source d'alimentation. / Remplacer les piles. / Le service est requis.
Impossible de mettre à zéro l'affichage ou ne le fera pas à la mise sous tension.	La charge sur la balance dépasse les limites permises. La charge sur la balance n'est pas stable. Dommages au capteur de pesage.	Retirer la charge sur la balance. Attendre que la charge se stabilise. Un service est requis.
Impossible d'afficher le poids dans l'unité de pesage requise.	L'unité n'est pas réglée pour activer, ou $d \geq 5oz$, lorsque l'unité est lb:oz.	Activer l'unité dans CONFIG-UNITS
Le symbole de la pile est vide ou Lo.bAt s'affiche.	Les batteries sont déchargées.	Chargez les batteries

Gracias por elegir este producto de Soehnle Professional. Soehnle Professional es una marca de Soehnle Industrial Solutions GmbH. Este producto está equipado con todas las funciones de la última tecnología.

Si tiene alguna duda o problema con su aparato que no esté descrito en las instrucciones de uso, póngase en contacto con su centro de servicio de Soehnle Industrial Solutions o con nuestro servicio de atención al cliente.

Teléfono: +49 7191 3453-220

Fax: +49 7191 3453-211

Correo electrónico: info@sis.gmbh

Puede encontrar más información y documentación en
<https://www.soehnle-professional.com/de/site/documents>

Estas instrucciones de uso se han preparado para los siguientes modelos:

- Balanza para animales 6958.01.002

Lea completamente estas instrucciones de uso antes de instalar y
instalación y puesta en marcha.

1. Alcance de la entrega	74
2. Advertencias.....	74
3. Información general	75
3.1 Datos técnicos	75
3.2 Tipos de conexión	76
4. Puesta en marcha	77
4.1 Desembalaje y puesta en marcha.....	77
5. Controles y funciones.....	79
5.1 Explicación de los botones de mando	79
5.2 Descripción de los símbolos de la pantalla...80	
5.3 Visualización de los terminales	81
5.4 Significado de los símbolos de la interfaz de usuario	81
6. Operación	82
6.1 Modo de pesaje normal	82
6.2 Modo de recuento.....	84
6.3 Modo de pesaje porcentual	85
6.4 Modo de trabajo del BMI	87
6.5 Función HOLD.....	88
6.6 Acumular	89
6.7 Ajuste del peso	90
7. Explicación de los signos y solución de errores	91
7.1 Explicación de los símbolos.....	91
7.2 Solución de problemas.....	92

1. Alcance de la entrega

- ▶ Terminal ✓
- ▶ Plataforma de pesaje ✓
- ▶ Manual de instrucciones ✓

2. Advertencias

- ▶ Asegúrese de que el rango de tensión de entrada impreso en la placa de datos coincide con la tensión de CA local que se va a utilizar.
- ▶ Asegúrese de que el cable de alimentación no sea un obstáculo o un peligro de tropiezo. (Fuente de alimentación disponible opcionalmente)
- ▶ Utilice sólo accesorios y periféricos aprobados.
- ▶ Utilice la unidad sólo en las condiciones ambientales especificadas en estas instrucciones.
- ▶ Desconecte la unidad de la fuente de alimentación cuando la limpie.
- ▶ No utilice la unidad en entornos peligrosos o inestables.
- ▶ No sumerja la unidad en agua u otros líquidos.
- ▶ El mantenimiento debe ser realizado únicamente por personal autorizado.



3. Información general

3.1 Datos técnicos

Max. Rango de visualización	-999,999 a 999,999
Max. Resolución de la pantalla	1:100,000 (Unidad primaria) 1:125,000 (Unidad secundaria)
Resolución máxima calibrable	1:5,000
Paso de dígitos	0.0001, 0.0002, 0.0005 a 10, 20, 50
Unidades de calibración	kg o lb
Unidades de pesaje	g, lb, lb:oz, g, oz, pcs, %
Mostrar	6 dígitos, 7 segmentos, 25 mm de altura LCD con luz de fondo azul
Precisión	≤ 0.01 %
Alimentación	4 pilas AA o adaptador de CA: 9V DC / 600 mA con central plus
Corriente de trabajo	≤ 15 mA (luz de fondo apagada, sin células de carga) ≤ 30 mA (luz de fondo encendida, sin células de carga) ≤ 50 mA (luz de fondo encendida, una célula de carga)
Funciones	Pesaje normal, recuento, pesaje porcentual, Comprobación de peso, IMC, retención, acumulación
Rango cero	Rango cero programable
Rango cero programable	Carga máxima
Tiempo de estabilización	< 3 segundos
Teclado	[HOLD/SETUP], [PRINT/FUNC], [ACC/TOTAL], [UNIT/DATA], [TARE/PRESET], [ZERO/ON/OFF]
Temperatura de funcionamiento	-10° a 40°C
Rango de humedad	< 90% de humedad relativa, sin condensación
Tensión de la célula de carga	5V DC
Absorción de la fuerza de la célula de carga	-3mV/V a 3mV/V
Valor de división real recomendado (d)	> 1 uV / División de la pantalla
Max. Absorción de la fuerza de la célula de carga	60 mA
Conexión de la señal	4 o 6 líneas con líneas de sensores
Reloj en tiempo real	Fecha y hora real no volátil incorporada
Escala de dimensiones	1.043,5 x 1.010 x 63 mm por plataforma o 2.087 x 1.010 x 63 mm escala completa
Dimensiones de los terminales	con soporte: 250 x 125 x 70 mm sin soporte: 200 x 95 x 45 mm

3. Información general

3.2 Tipos de conexión

Toma de 7 pines, asignada de la siguiente manera:

- ▶ Pin 1: Spannung +
- ▶ Pin 2: Fühler +
- ▶ Pin 3: Signal +
- ▶ Pin 4: Spannung -
- ▶ Pin 5: Fühler -
- ▶ Pin 6: Signal -
- ▶ Pin 7: Abschirmung

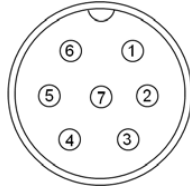

Toma de 7 agujeros (terminal)

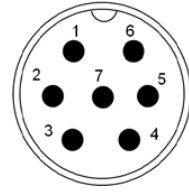

Toma de 7 pines (base)

4. Puesta en marcha

4.1 Desembalaje y puesta en marcha

Precaución:

No tire del cable de la célula de carga ni de los conectores durante la instalación, ya que podría dañar las piezas

1. Saque las dos plataformas 1 y 2 con el mismo número de serie de las cajas y alinéelas como se muestra a continuación. Recuerde desconectar los dos cables de conexión y los enchufes de cada plataforma.

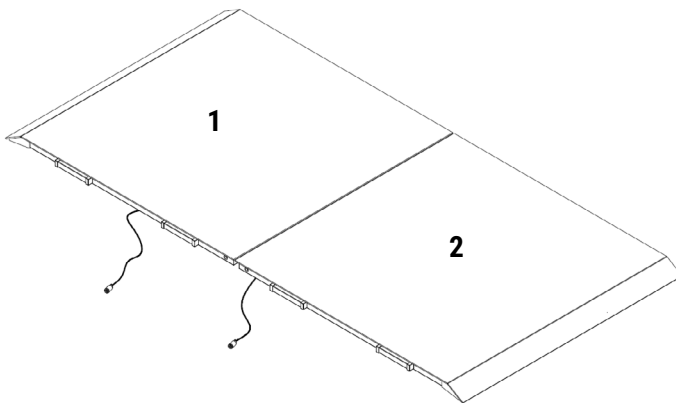

2. Levante la plataforma 1 como se muestra a continuación y enchufe el cable de conexión de la plataforma 2 en la toma de conexión de la caja de bornes de la plataforma 1.

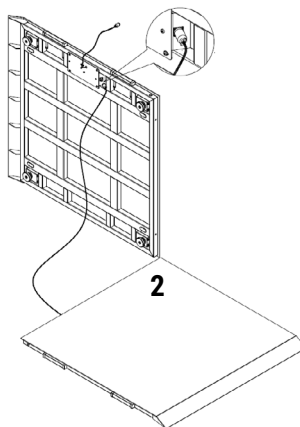

4. Puesta en marcha

3. Ensamble los soportes de montaje como se muestra en la figura siguiente para alinear dos plataformas.

Nota: Es necesario que las dos plataformas estén conectadas sin apretar.

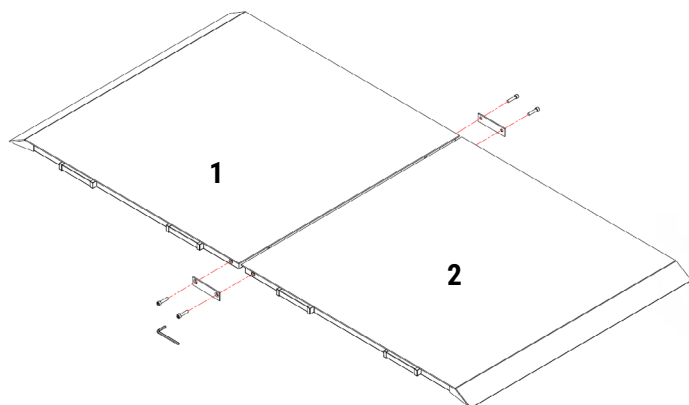

4. Enchufe el cable de conexión de la plataforma 1 en la toma de conexión de la pantalla.

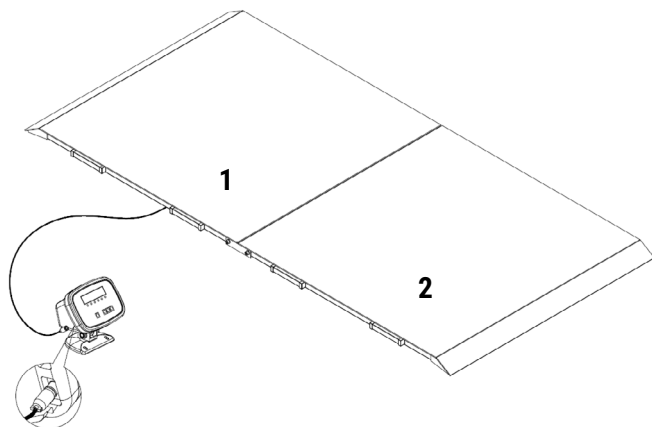

5. Controles y funciones

5.1 Explicación de los botones de mando

Clave	Modo	Descripción	
HOLD/ SETUP	Modo de pesaje, recuento o porcentaje	< 3 segundos	Entrar o salir del modo HOLD
		> 3 segundos	Cambiar al modo SETUP
	Entrada de datos modo	< 3 segundos	Volver al último submenú
		> 3 segundos	Introducir el punto decimal
	Modo de selección del menú		Volver al último submenú
PRINT/ FUNC	Modo de pesaje, recuento o porcentaje	< 3 segundos	Envía los datos de salida a través de la interfaz serie.
		> 3 segundos	Selecciona el modo: Pesar, contar o pesar en porcentaje
	Modo de entrada de datos		Aumenta en uno el dígito de la posición de entrada de datos que parpadea.
	Modo de selección del menú		Vuelve al último elemento del submenú actual.
ACC/ TOTAL	Modo de pesaje, recuento o porcentaje	< 3 segundos	Añade valores de acumulación a la memoria, muestra las instancias y los totales.
		> 3 segundos	Visualización de las instancias de acumulación y de los totales
	Modo de entrada de datos		Disminuye en 1 el dígito de la posición de entrada de datos que parpadea.
	Modo de selección del menú		Pasa al siguiente elemento del submenú actual.
UNIT/ DATA	Modo de pesaje	< 3 segundos	Cambia la unidad de pesaje.
	Modo de recuento o porcentaje	< 3 segundos	Cambia al submenú para introducir el peso de la pieza para el recuento o para introducir el peso de referencia para el pesaje porcentual.
	Modo de pesaje, recuento o porcentaje	> 3 segundos	Cambia al submenú para introducir el rango de datos de comparación para el control de peso.
	Modo hora o fecha	> 3 segundos	Cambia al modo de ajuste de la hora o la fecha.
	Modo de entrada de datos		Mueve la posición de entrada de datos parpadeante de derecha a izquierda.
	Mostrar código ADC		Seleccione el código de visualización entre Sin Filtro, Filtro1, Filtro2
	Modo de selección del menú		Pasa al siguiente elemento del submenú actual.
TARE/ PRE- SET	Modo de pesaje, recuento o porcentaje	< 3 segundos	Peso de tara
		> 3 segundos	Cambia al modo de entrada de tara preestablecida.
	Modo de entrada de datos		Confirma los datos introducidos y pasa al siguiente paso.
	Modo de selección del menú		Confirma los datos introducidos y pasa al siguiente paso.

5. Controles y funciones

ZERO/ ON- OFF	Apagado		Encender
	Modo de pesaje, recuento o porcentaje	< 3 segundos	Ceros del peso de la plataforma
		> 3 segundos	Desconectar
	Modo de entrada de datos		Ignora el cambio
	Modo de selección del menú		Salir del modo de trabajo actual

5.2 Descripción de los símbolos de la pantalla



ASCII	LCD/LED Show	ASCII	LCD/LED Show	ASCII	LCD/LED Show
0		A		N	
1		B		O	
2		C		P	
3		D		Q	
4		E		R	
5		F		S	
6		G		T	
7		H		U	
8		I		V	
9		J		W	
		K		X	
		L		Y	
		M		Z	

5. Controles y funciones

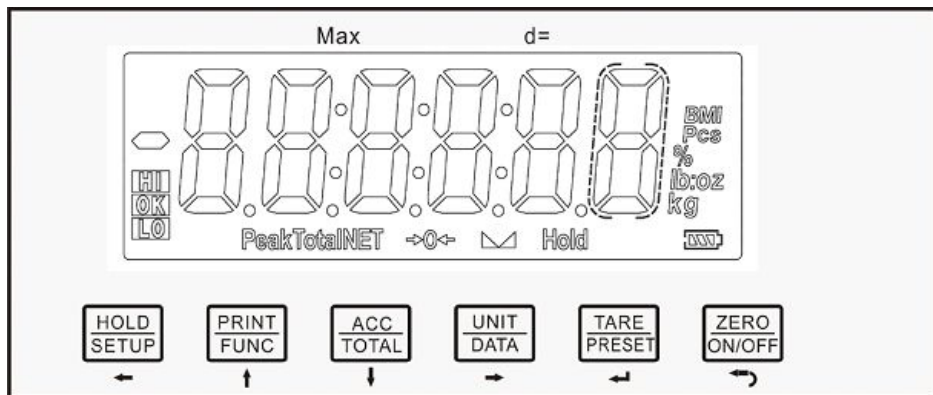
5.3 Visualización de los terminales



5.4 Significado de los símbolos de la interfaz de usuario

-  ► La balanza está a cero, el peso bruto es 0, la tara es 0.
-  ► La escala es estable
- NET ► El valor indicado es el peso neto; la tara no es 0
- Total ► Los datos mostrados son el tiempo total acumulado, el peso, el recuento de piezas o el porcentaje.
- Hold ► La balanza está en modo de pesaje dinámico
 - Hold parpadea - se muestra el peso fluctuante actual
 - Hold no parpadea - se muestra el peso bloqueado
- Peak ► Pico - la balanza está en modo de pesaje dinámico. El tipo de retención es PEAK-HOLD
- BMI ► La báscula está en modo IMC
- lb ► La unidad de medida es lb o lb:oz
- oz ► La unidad de medida es la oz o lb:oz
- kg ► La unidad de medida es el kg
- g ► La unidad de medida es g
- % ► La unidad de medida es el % (en el modo de pesaje porcentual)
- Pcs ► La unidad de medida es la pieza (en el modo de recuento)
-  ► Carga de la batería
- HI ► Se activa la comparación de datos (comprobación del peso). Los datos actuales (peso, piezas o porcentaje) están por encima del límite superior especificado.
- OK ► La comparación de datos está activada. Los datos actuales están entre los límites superior e inferior especificados.
- LO ► La comparación de datos está activada. Los datos actuales están por debajo del límite inferior especificado

6. Operación

6.1 Normaler Wägemodus

Nota:

Durante el funcionamiento de las teclas, tenga en cuenta que la segunda función de una tecla sólo puede utilizarse pulsando la tecla durante más de 3 segundos. Para introducir datos o seleccionar el menú, utilice las teclas de flecha para la edición.

► Encender/apagar el terminal:

Encender: Si el terminal está apagado, pulse brevemente el botón [ZERO/ON/OFF] para encenderlo.

Desconectar: Cuando el terminal esté encendido, mantenga pulsada la tecla [ZERO/ON/OFF] para apagarlo.

► Puesta a cero:

Cuando la lectura sea estable y esté en el rango cero, pulse la tecla [ZERO/ON/OFF] para fijar un nuevo cero. Tenga en cuenta las restricciones de cero y tara en la siguiente tabla.

► Tara:

Cuando el peso bruto sea mayor que cero y la báscula esté estable, pulse la tecla [TARA/PRESET]. El terminal muestra el peso neto de cero y el símbolo NET se enciende.

Consulte las limitaciones de cero y tara en la siguiente tabla.

► Preajuste de la tara:

Pulse prolongadamente la tecla [TARA/PRESET]. Aparece „Tara Pr.“ y el símbolo „Tara“ parpadea. La balanza está ahora en modo de tara. Utilice las teclas de flecha para introducir el peso de la tara. La unidad es la misma que antes. No hay límite para la tara preestablecida, pero debe ser mayor que cero. Después de introducir un valor de tara, se enciende el símbolo NET.

Nota:

Este terminal sólo puede guardar una tara. El nuevo peso de tara sustituye automáticamente al anterior. Tenga en cuenta las restricciones de cero y tara en la tabla siguiente.

► Tara clara:

Retire el peso de la plataforma, espere hasta que la balanza se estabilice, pulse brevemente la tecla [TARA/PRESET].

Tenga en cuenta las restricciones de cero y tara en la siguiente tabla.

► Limitaciones de las operaciones de puesta a cero y tara en diferentes condiciones:

Estándar	Peso en la plataforma	Datos en la unidad de memoria de tara	Función clave	
			Botón de tara	Tecla de puesta a cero
Europa	≤ 0	No	Ninguna acción	Ceros
		Sí	Borrar valor de tara	Borrar los ceros y el peso de la tara
	> 0	No	Tara	Ceros
		Sí		Borrar los ceros y el peso de la tara

Nota:

- La puesta a cero sólo se activa cuando la balanza está estable y el peso está dentro del rango de ajuste.
- La tara sólo se activa cuando la balanza está estable.
- Borrar el peso de tara o poner a cero la balanza para que el terminal pueda pasar al modo bruto.
- El peso de tara determina la visualización del modo neto.

6. Operación

► Cambiar la unidad de peso:

Pulse brevemente la tecla [UNIT/DATA] para seleccionar las unidades kg, lb, lb:oz, g o oz....

Nota: En determinadas condiciones, las unidades g y lb:oz no están disponibles.

► Compruebe el peso en el modo de pesaje:

- (1) Para que la función de comparación de pesos esté disponible, el elemento El elemento *CONF:G-FUNC-COMP* debe estar ajustado a *YES*, y el límite de peso debe estar ajustado correctamente según los siguientes pasos:
- (2) En el modo de pesaje, pulse la tecla [UNIT/DATA] durante más de 3 segundos para introducir los datos de comparación con valores altos y bajos. Cuando aparezca *Unit_H9*, utilice la tecla PRINT/FUNC] o [ACC/TOTAL] para seleccionar la unidad de peso. Utilice la tecla [TARA/PRESET] para confirmar y pasar a la siguiente. Pulse la tecla [ZERO/ON/OFF] para salir y volver a la terminar la operación y volver al modo de pesaje.
- (3) Después de que aparezca *Hi 9H*, aparece *000000*. Utilice las teclas de flecha para introducir el Introduzca el peso alto y pulse el botón [TARA/PRESET] para confirmar. En se muestra el símbolo „Hi“. Pulse la tecla [ZERO/ON/OFF] para salir y volver a la pesada y volver al modo de pesaje.
- (4) Después de que aparezca *Lo L*, aparece *00000000*, utilice las teclas para introducir el número del peso bajo y pulse la tecla [TARA/PRESET] para confirmar. En este paso aparece el símbolo „Lo“. Pulse la tecla [ZERO/ON/OFF] para salir y volver al modo de pesaje.
Nota: Si el número alto es 0 o es igual o menor que el número bajo, la comparación se desactiva y los datos de entrada no se limitan.
- (5) Una vez que se ha establecido una restricción adecuada y la comparación está activa, uno de los iconos uno de los iconos HI, OK, LO se enciende y la señal acústica suena según su ajuste en *USER-bEEP*.

► Acumulación:

Al pulsar la tecla [ACC/TOTAL], el número visualizado se suma a las memorias de acumulación, y los tiempos de acumulación también se suman a 1. A continuación, se pasa a la visualización del resultado de la acumulación.

► Salida de datos:

Cuando la lectura sea estable, pulse la tecla [PRINT/FUNC].

► Cambiar el modo de trabajo:

Pulse la tecla [PRINT/FUNC] y seleccione y confirme con las teclas de flecha para entrar en el modo de pesaje, en el modo de recuento, en el modo de trabajo porcentual o en el modo de trabajo IMC.

► Entrar o salir del modo HOLD:

Pulse la tecla [HOLD/SETUP].

► Entra en el modo de configuración:

- (1) Si necesita establecer parámetros de configuración, establecer parámetros de usuario, calibrar la balanza, establecer la fecha u hora actual, probar algún hardware necesita hacer. Es necesario mantener pulsada la tecla [HOLD/SETUP] para entrar en el modo de configuración. entrar.
- (2) Después de entrar en el modo de configuración, se muestra primero la opción del menú principal *CONF:G*.
- (3) En el modo de configuración, utilice las teclas de flecha para seleccionar el submenú y la opción de menú que desee. elemento de menú deseado, seleccione la opción deseada, establezca el número, confirmar y guardar los datos o salir de este modo.

6. Operación

6.2 Modo de recuento

- ▶ In diesem Modus wägt die Waage das Warengewicht auf der Waage, berechnet und zeigt ihre Zählerstände an, nachdem das Stückgewicht der Ware ermittelt wurde.
- ▶ Um die Zählfunktion zur Verfügung zu stellen, sollte die Option C0nF19-FuNC-C0Urt im Menü C0nF19 auf yE5 gesetzt werden.
- ▶ **Entra en el modo de recuento:** En el modo de pesaje normal o en el modo de pesaje porcentual, pulse prolongadamente la tecla [PRINT/FUNC]. Si se muestra !E!9H o PErCEr o b7i , utilice las teclas [ACC/TOTAL] o [PRINT/FUNC] para seleccionar C0Urt . A continuación, pulse la tecla [TARA/PRESET] para confirmar el cambio al modo de recuento de piezas. Se utiliza el peso de la última pieza determinada hasta que se toma el peso de una nueva pieza. En el modo de recuento, están disponibles las funciones ZERO, ON/OFF, TARA, TARA PRESET, ACC, IMPRESIÓN, HOLD, SETUP.
- ▶ **Hay dos maneras de obtener el peso de la pieza:**
 - (1) Peso directo de la pieza de entrada
 - (2) Peso de las muestras con cantidad conocida
- ▶ **Introducir el peso de la pieza mediante el teclado:** En el modo de recuento, pulse la tecla [UNIT/DATA], Cuando aparezca InP.PWt , pulse la tecla [TARE/PRESET] para entrar en el modo de introducción del peso de la pieza.
 - (1) Cuando aparezca Un!E_H9 , utilice las teclas [PRINT/FUNCTION] o [ACC/TOTAL] para seleccionar la unidad del peso de la pieza, Utilice la tecla [TARE/PRESET] para confirmar y pasar al siguiente elemento. Pulse la tecla [ZERO/ON/OFF] para salir del modo de peso por pieza y volver al modo de recuento.
 - (2) Cuando aparezca el último peso de la pieza almacenado, utilice las teclas de flecha para introducir el nuevo peso de la pieza. Pulse la tecla [HOLD/SETUP] durante más de 3 segundos para introducir un punto decimal. Pulse la tecla [TARA/PRESET] para confirmarlo y guardarlo. A continuación, vuelva al modo de recuento. Si el peso de la pieza introducida es inferior a 0,5d, el terminal muestra P!E_Er y vuelve al modo de recuento.
- ▶ **Determinar el peso de la pieza pesando el peso de la muestra cuya cantidad se conoce:** En el modo de recuento, pulse la tecla [UNIT/DATA] cuando se muestre !nP.P!E utilice la tecla [PRINT/FUNC] o [ACC/TOTAL] para seleccionar SPL_P!E . Pulsar la tecla [TARA/PRESET] para pesar la muestra (cuya cantidad es conocida) y luego calcular el peso unitario. Pulse la tecla [ZERO/ON/OFF] para salir del modo de peso por pieza y volver al modo de recuento.
 - (1) Cuando aparezca SPL_L0 , retire todas las muestras de la balanza y pulse el botón [TARE/PRESET] para confirmar antes de que la balanza se estabilice, SPL_L0 parpadeará. Una vez que esté estable, pase al siguiente paso. Pulse la tecla [ZERO/ON/OFF] para salir del modo de peso por pieza y volver al modo de recuento.
 - (2) Cuando aparezca SPL_H , coloque las muestras (su cantidad es conocida) en la balanza, pulse el botón [TARE/PRESET] para confirmar la lectura. Antes de que la escala se estabilice, SPL_H parpadea. Después de que se estabilice, pasa al siguiente paso. Pulse la tecla [ZERO/ON/OFF] para salir del modo de peso por pieza y volver al modo de recuento.
- ▶ Después de que aparezca !nP.PC5 , aparece 00000 , utilice las teclas de flecha para introducir la cantidad de muestra y pulse la tecla [TARA/PRESET] para confirmar. Si el peso de la pieza calculado es inferior a 0,5 d, el terminal muestra P!E_Er y vuelve al modo de recuento; en caso contrario, la balanza vuelve al modo de recuento tras alcanzar el peso de la pieza correspondiente. El peso de la pieza obtenido puede guardarse después de la desconexión y utilizarse la próxima vez.

6. Operación

► **Compara los recuentos en el modo de recuento:**

- (1) Para proporcionar la función de comparación de recuentos, el elemento `COntG-FUNC-CO:PR` debe estar ajustado a `YES`. Los límites alto y bajo de las piezas deben ajustarse correctamente según los siguientes pasos:
- (2) En el modo de operación de recuento, pulse la tecla [UNIT/DATA] durante más de 3 segundos para comparar los datos altos y bajos.
- (3) Después de que aparezca `Hi GH`, se muestra el último límite superior, utilice las teclas de flecha para introducir high. número de cantidad y pulse la tecla [TARA/PRESET] para confirmar. En este paso se muestra el símbolo Hi.
Pulse la tecla [ZERO/ON/OFF] para salir del modo de peso por pieza y volver al modo de recuento.
- (4) Después de que aparezca `Lo L`, se muestra el último límite inferior. Utiliza las teclas de flecha para introducir Low. número de cantidad y pulse la tecla [TARA/PRESET] para confirmar. En este paso aparece el símbolo Lo. Pulse la tecla [ZERO/ON/OFF] para salir del modo de peso por pieza y volver al modo de recuento.
Nota: Si el número alto es 0 o es igual o menor que el número bajo, la comparación se desactiva.
- (5) Una vez que se ha establecido una restricción adecuada y la comparación está activa, uno de los anunciadores HI, OK, LO se ilumina y el beeper suena de acuerdo con su ajuste en `USER-BEEP`.

Verwenden Sie die

Pfeiltasten, um `Lo L`, se muestra el último límite inferior. Utiliza las teclas de flecha para introducir Low. número de cantidad y pulse la tecla [TARA/PRESET] para confirmar. En este paso aparece el símbolo Lo. Pulse la tecla [ZERO/ON/OFF] para salir del modo de peso por pieza y volver al modo de recuento.

Nota: Si el número alto es 0 o es igual o menor que el número bajo, la comparación se desactiva.

6.3 Modo de pesaje porcentual

- En este modo, la balanza pesa el peso del artículo, calcula y muestra su porcentaje tras obtener el peso porcentual del artículo.
Nota: Si en la opción de menú `COntG-FUNC-PERCEN` el formato de visualización 100% está ajustado a 100%, 100,0% o 100,00%, entonces el peso de la unidad porcentual es el peso de 1%, 0,1% o 0,01%.
- Para que la función de pesaje porcentual esté disponible, la opción de menú `COntG-FUNC-PERCEN` no debe estar ajustada a `nD`.
- Para entrar en el modo de pesaje porcentual, pulse [PRINT/FUNC] en el modo de pesaje normal o de recuento, se mostrará el peso o COUNT o BMI, seleccione + utilizando la tecla [ACC/TOTAL] o [PRINT/FUNC], luego pulse [TARE/PRESET] para confirmar el cambio al modo de pesaje porcentual. Antes de disponer de un nuevo peso porcentual unitario, se utiliza el último peso porcentual unitario. El último peso unitario se utiliza hasta que se acepta un nuevo peso unitario.
- En el modo de pesaje porcentual, están disponibles las funciones ZERO, ON/OFF, TARA, TARA PRESET, ACC, IMPRESIÓN, HOLD, SETUP.
- Hay dos maneras de obtener el porcentaje de peso:
 - (1) Introduzca el peso de entrada y su porcentaje, luego la balanza calcula el peso porcentual unitario.
 - (2) Pesar el peso de las muestras cuyo porcentaje se conoce.

6. Operación

- Introduzca el peso y su porcentaje mediante el teclado y calcule el peso porcentual: en el modo de pesaje porcentual, pulse la tecla [UNIT/DATA], cuando aparezca *i n P.Pct*, pulse la tecla [TARE/PRESET] para entrar en este modo:

(1) Antes de introducir el peso, utilice las teclas [PRINT/FUNC] o [ACC/TOTAL] para seleccionar el porcentaje entre el 1%, 2%, 5%, 10%, 20%, 50% y 100%. Este porcentaje se corresponde con el peso obtenido al introducirlo en los siguientes pasos.

(2) Cuando aparezca *Unit.Hi*, utilice las teclas [PRINT/FUNC] o [ACC/TOTAL] para seleccionar la unidad del peso introducido. Utilice la tecla [TARA/PRESET] para confirmar y pasar a la siguiente opción. Pulse [ZERO/ON/OFF] para salir del menú y volver al modo de pesaje porcentual.

(3) Cuando aparezca el último dato de peso porcentual almacenado, utilice las teclas para introducir el nuevo peso porcentual, pulse la tecla [TARA/SETUP] durante más de 3 segundos para introducir el punto decimal. Pulse la tecla [TARA/PRESET] para confirmar y guardar el ajuste. A continuación, vuelva al modo de pesaje porcentual. Si el peso porcentual unitario calculado es inferior a 0,5d, el terminal muestra *Pct.Er* y vuelve al modo de pesaje porcentual.

- Obtenga un peso porcentual pesando el peso de las muestras cuyo porcentaje se conoce: en el modo de pesaje porcentual, pulse la tecla [UNIT/DATA] cuando aparezca *i n P.Pct*, utilice la tecla [PRINT/FUNC] o [ACC/TOTAL] para seleccionar *SPL.Pct*, pulse la tecla [TARE/PRESET] para pesar el peso de las muestras (cuyo porcentaje se conoce) y calcular el peso unitario.

Pulse la tecla [ZERO/ON/OFF] para salir del modo de pesaje y volver al pesaje porcentual.

(1) Cuando aparezca *SPL.Lo*, descargue la balanza y pulse la tecla [TARE/PRESET] para confirmar. Mientras la escala sea inestable, *SPL.Lo* se iluminará. Después de que sea estable, pasará al siguiente paso. Pulse la tecla [ZERO/ON/OFF] para salir del modo de pesaje y volver al pesaje porcentual

(2) Cuando aparezca *SPL.Hi*, coloque las muestras (con porcentaje conocido) en la escala. Pulse la tecla [TARA/PRESET] para confirmar la lectura del peso. Antes de que la escala se estabilice, *SPL.Hi* se muestra como intermitente. Una vez que es estable, pasa al siguiente paso. Pulse la tecla [ZERO/ON/OFF] para salir del menú y volver al modo de pesaje porcentual.

(3) Después de que aparezca *INP.PCT*, aparece 000000 (la posición del punto decimal se determina mediante CONFIG-FUNC-PERCEN). Utilice las teclas de flecha para introducir el porcentaje de muestras. Pulse la tecla [TARA/PRESET] para confirmar. Si el peso porcentual unitario calculado es inferior a 0,5 d, el terminal muestra *Pct.Er*. Vuelve al modo de pesaje porcentual, si no, después de la Cuando se obtiene un peso porcentual unitario razonable, la balanza vuelve al modo de pesaje porcentual. El peso porcentual unitario obtenido puede guardarse tras la desconexión y utilizarse la próxima vez.

- Comprobación del porcentaje (comparación porcentual) en el modo de pesaje porcentual:

(1) Para que la función de comparación de porcentajes esté disponible, la opción de menú *CONF 9-FUNC-CONF PR* debe estar ajustada a *YES* y los límites superior e inferior del porcentaje deben ajustarse según los pasos siguientes.

(2) En el modo de pesaje porcentual, pulse la tecla [UNIT/DATA] durante más de 3 segundos para introducir los datos de comparación de alta y baja.

(3) Después de que aparezca *Hi 9H*, aparece 00000000. Utilice las teclas de flecha para introducir un porcentaje alto y pulse la tecla [TARA/PRESET] para confirmar. En este paso se muestra el símbolo de Hi. Pulse la tecla [ZERO/ON/OFF] para salir del modo de pesaje y volver al pesaje porcentual.

6. Operación

(4) Después de que aparezca **Lo!**, aparece **00000000**. Utilice las teclas de flecha para introducir un porcentaje bajo y pulse la tecla [TARA/PRESET] para confirmar. En este paso se muestra el símbolo de Lo. Pulse la tecla [ZERO/ON/OFF] para salir del modo de recuento y volver al modo de recuento.

Nota: Si el número alto es 0 o es igual o menor que el número bajo, la comparación se desactiva.

(5) Una vez que se ha ajustado una restricción adecuada y la comparación está activa, se enciende uno de los símbolos HI, OK, LO y suena la señal acústica según su ajuste en **USER-BEEP**.

6.4 Modo de trabajo del IMC

- ▶ Para que el modo de trabajo IMC esté disponible, la opción de menú **IMC-FUNC-ON** debe estar ajustada a **YES** y el ajuste de fábrica también debe permitir esta función.
- ▶ Para entrar en el modo de trabajo del BMI:
 - ▶ Cuando **IMC-FUNC-ACCURACY**: En el modo de pesaje normal, en el modo de pesaje porcentual o en el modo de recuento, cuando se pulsa prolongadamente la tecla [PRINT/FUNC], se visualiza **!E! GH** o **LOUN** o **PER-LEN**, utilice la tecla [ACC/TOTAL] o [PRINT/FUNC] para seleccionar BMI, luego pulse [TARE/PRESET] para confirmar y entrar en el modo BMI.
 - ▶ Si **IMC-FUNC-ACCURACY**: Pulse la tecla [ACC/TOTAL] (IMC) para entrar en el modo IMC.
 - ▶ Una vez que la balanza ha cambiado a este modo, aparece „CM.xxx“. Esto significa que la última altura de entrada es de xxx cm.
Espera la altura de entrada:
 - (1) Para cambiar la unidad de altura en cm o en pulgadas pulsando la tecla [UNIT/DATA].
 - (2) Para cambiar el número de la altura pulsando [PRINT/FUNC], [ACC/TOTAL] (BMI).
 - (3) Para aumentar o disminuir el número, mantenga pulsado [PRINT/FUNC] o [ACC/TOTAL] (BMI).
 - (4) Pulse la tecla [TARA/PRESET] para confirmar la entrada.
Pulse la tecla [ZERO/ON/OFF] para salir del modo de introducción de datos y volver al modo de trabajo del IMC. Modo de trabajo del IMC.
El rango de altura es de 50-250cm y el valor por defecto es de 170cm.
- ▶ En este modo, cuando se muestra el número de IMC (el icono de IMC también está encendido) o el número de peso (el icono de IMC y kg o lb está encendido), pulse la tecla [ACC/TOTAL] para seleccionar el peso o el número de IMC que se va a mostrar, cuando se muestra el peso, la unidad de peso se puede seleccionar pulsando la tecla [UNIT/DATA] y el IMC y la unidad de peso se muestran simultáneamente.
- ▶ En este modo, si el peso neto actual es menor que **net-ron** la pantalla muestra el número de peso si **IMC-FUNC-ACCURACY** **ON**; o la pantalla vuelve al modo de trabajo original si **IMC-FUNC-ACCURACY** **YES**.

6. Operación

6.5 Función HOLD

- ▶ La función HOLD puede utilizarse para congelar el número de la pantalla. En este modo, la balanza puede interceptar un número dinámico, mantener un número estable o promediar un número inestable, y luego mantener temporalmente (congelar) ese número para que el usuario lo vea o lo registre. Esta función puede utilizarse en el modo de pesaje normal, en el modo de recuento y en el modo de pesaje porcentual. La velocidad del convertidor A/D se incrementa de los 10Hz originales a 80Hz en algunas aplicaciones de pesaje dinámico (cuando `COEFIG-Ad.H.SPd` está ajustado a `YES`). Con la función HOLD es posible pesar elementos inestables como animales vivos y objetos en movimiento. El indicador ofrece configuraciones de modo especiales para tener en cuenta los movimientos de la muestra.
- ▶ Para que la función HOLD esté activa, la opción de menú `COEFIG-FUNC-HOLD` a `YES` debe estar ajustada a `USER-HOLD-HLD.TID /-AuG.ti /-HLD.ti /-dYn.rnG /-5tb.ti`. `USER-DEHER-nLd.rnG` deben estar ajustadas a un valor razonable. Para acelerar el muestreo, ajuste la opción de menú `COEFIG-Ad.H.SPd` en `YES`. Nota: Una velocidad más lenta dará lugar a datos más estables, pero puede perderse parte de la información sobre el peso instantáneo. Para entrar en el modo HOLD, pulse la tecla [HOLD/SETUP] cuando la balanza esté en modo de pesaje normal, modo de recuento o modo de pesaje porcentual.
- ▶ Existen varios modos HOLD para congelar los datos de la pantalla:
 - (1) Modo HOLD de pico positivo.
 - (2) Modo HOLD de pico negativo
 - (3) Cambio entre los modos HOLD
 - (4) Modo HOLD promedio
 - (5) Modo HOLD automático
- ▶ **Pico positivo HOLD:**

Cuando `USER-HOLD-HLD.TID` está ajustado a `PS.PEAK`, el modo de retención es el de pico positivo. Cuando la balanza entra por primera vez en este modo de trabajo, muestra el mayor número positivo presente desde la puesta a cero. Después de entrar en este modo de trabajo, la balanza siempre capta, actualiza y muestra un número mayor positivo. Para salir del modo HOLD, pulse de nuevo el botón [HOLD/SETUP].
- ▶ **Pico negativo HOLD:**

Cuando `USER-HOLD-HLD.TID` se ajusta a `NG.PEAK`, el modo de retención es el de pico negativo. Cuando la balanza entra por primera vez en este modo de trabajo, muestra el mayor número negativo presente desde la puesta a cero. Después de entrar en este modo de trabajo, la balanza siempre capta y muestra un número mayor negativo. Para salir del modo HOLD, pulse de nuevo el botón [HOLD/SETUP].
- ▶ **Conmutar a HOLD:**

Cuando `USER-HOLD-HLD.TID` se ajusta a `TOGGLE`, el modo de retención es el modo toggle, una función de retención manual. Después de entrar en este modo de funcionamiento, la balanza se congela y muestra el número cuando la balanza es estable. Sólo se puede mantener el peso que está por encima de `USER-DEHER-nLd.rnG` (banda muerta cero). Para salir del modo HOLD, pulse de nuevo el botón [HOLD/SETUP]. Si el tiempo de inestabilidad de la balanza es mayor que `USER-HOLD-5tb.ti`, se muestra `5tb.Er`, pulse la tecla [TARE/PRESET] para reiniciar el promedio o pulse la tecla [HOLD/SETUP] para salir.

6. Operación

► **Media HOLD:**

Cuando *USER-HOLD-HLd.HLd.ti.ti* se ajusta a *AVERAG*, el modo de retención es el modo de retención promedio. Después de entrar en este modo de trabajo, la balanza se congela y muestra el número cuando la balanza es estable. Si la balanza no es estable pero la variación es menor que *USER-HOLD-dYn.rn9*, la balanza mostrará los datos medios en *USER-HOLD-RU9.ti.ti*, y luego se congelará y mostrará el número. Sólo se puede congelar el peso que está por encima de *USER-OTHER-nLd.rn9*. La balanza sale del modo HOLD según el ajuste de *USER-HOLD-HLd.ti.ti*. Si el tiempo de variación de la escala sobre *USER-OTHER-NLD.RNG* es mayor que *USER-OTHER-nLd.rn9* es mayor que *USER-HOLD-5tb.ti.ti*, se muestra *5tb.ER*, pulse las teclas de flecha para reiniciar el promedio o pulse la tecla HOLD/SETUP para salir.

► **Auto HOLD:**

Cuando *USER-HOLD-HLd.HLd.ti.ti* está ajustado a *AUTO*, el modo de retención es un modo de retención automático. Pueden pesarse sucesivamente diferentes temas sin necesidad de pulsar ninguna tecla. Después de entrar en este modo de trabajo, la balanza se congela y muestra el número cuando la balanza es estable. Si la balanza no es estable, pero la variación es menor que *USER-HOLD-dYn.rn9*, la balanza mostrará los datos promedio en *USER-HOLD-RU9.ti.ti*, luego se congelará y mostrará el número. Sólo se puede congelar el peso que está por encima de *USER-OTHER-nLd.rn9*. Cuando el peso retenido se aleja y se coloca una nueva carga en la báscula, ésta retiene automáticamente el nuevo número de cargas. La balanza sale del modo HOLD según el ajuste de *USER-HOLD-HLd.ti.ti*. Si el tiempo de variación de la escala a través de *USER-OTHER-nLd.rn9* es mayor que *USER-HOLD-5tb.ti.ti*, se muestra *STB.ER*, pulse [TARE/PRESET] para reiniciar el promedio o pulse [HOLD/SETUP] para salir.

- En el modo HOLD de pico positivo o negativo, los símbolos PEAK y HOLD se iluminan. En cualquier otro modo HOLD, el símbolo HOLD se ilumina. Cuando el símbolo HOLD parpadea, el número mostrado está activo. Cuando el símbolo HOLD se vuelve constante, el número visualizado se congela.

6.6 Acumular

- La función de acumulación puede utilizarse en el modo de pesaje normal, en el modo de recuento y en el modo de pesaje porcentual. Cuando esta función está activada, puede acumular el peso neto actual, la pieza y el porcentaje. Tenga en cuenta que sólo la carga de la balanza es mayor que *USER-OTHER-nLd.rn9*, el número positivo que se muestra puede ser añadido. Los tiempos de acumulación y el total pueden visualizarse o imprimirse. Para que la función de acumulación de datos esté disponible, la opción de menú CONFIG-FUNC-ACCUMU debe ajustarse a *MANUAL* o *AUTO*.
- Cuando *CONFIG-FUNC-ACCUTiU* está ajustado a *MANUAL*, el peso neto estable y positivo mostrado (debe ser mayor que *USER-OTHER-nLd.rn9*), la pieza o el porcentaje pueden acumularse pulsando prolongadamente la tecla [ACC/TOTAL]. El terminal muestra primero los tiempos de acumulación y luego el número total. Para evitar la acumulación repetida para la misma carga, una carga sólo puede acumularse una vez. Por lo tanto, antes de colocar una nueva carga en la balanza, la carga original debe ser retirada y la carga en la balanza debe ser menor que *USER-OTHER-nLd.rn9*.
- Si *CONFIG-FUNC-ACCUTiU* se ajusta a *AUTO*, el peso neto estable y positivo mostrado (debe ser mayor que *USER-OTHER-nLd.rn9*), pieza o porcentaje puede acumularse automáticamente y la pantalla mostrará primero los tiempos de acumulación y luego el número total. Para evitar la acumulación repetida para la misma carga, una carga sólo puede acumularse una vez. Por lo tanto, antes de colocar una nueva carga en la balanza, la carga original debe ser retirada y la carga en la balanza debe ser menor que *USER-OTHER-nLd.rn9*.
- Para visualizar el total cuando el número de la pantalla es cero, pulse prolongadamente la tecla [ACC/TOTAL]. Como alternativa, se muestran los tiempos de acumulación y el total anterior (peso o cantidad) hasta que se vuelve a pulsar la tecla [ACC/TOTAL]. Nota: Si la función HOLD está activada y la balanza funciona en modo PEAK HOLD (*CONFIG-HOLD-zYES*, *USER-HOLD-HLd.HLd.ti.ti=PS.PEAK/n9.PEAK*), la función de acumulación se desactiva automáticamente.

6. Operación

6.7 Ajuste del peso

- ▶ Esta función permite al usuario ajustar ligeramente el peso mostrado. No se requiere un peso por defecto. Este ajuste sólo puede realizarse en el modo de pesaje.

Nota:

- (1) La balanza debe haber sido calibrada antes de este ajuste.
 - (2) El rango de ajuste es „(peso actual mostrado) x (0,9-1,1)“.
Esto significa que el rango es de aproximadamente $\pm 10\%$.
 - (3) Debe realizarse el ajuste „*COARSE-FINE ADJUST*“.
 - (4) Sólo un representante autorizado del fabricante o el personal de verificación certificado están autorizados a realizar estos cambios. La modificación de este valor altera los valores de calibración.
- ▶ Para entrar en este modo, encienda el terminal. Después de que el terminal muestre el peso 0, coloque una carga en la balanza (por ejemplo, el peso correcto es 10,0 kg), entonces el terminal muestra el peso de la carga y dice „10,5 kg“. Pulse simultáneamente las teclas [TARA/PRESET] y [ZERO/ON/OFF] hasta que parpadee el primer dígito. Esto significa que la pantalla ha cambiado al modo de „ajuste fino del peso“.
 - ▶ Utilice las teclas de flecha para introducir el peso correcto (10.0). Después de confirmar con [TARA/PRESET], se muestra el peso correcto activo y no parpadea ningún dígito. Después, el peso mostrado se ajusta por esta relación (10,0/10,5) y esta relación permanece activa hasta el siguiente cambio.
 - ▶ Procedimiento para eliminar el efecto de esta relación:
Aleje el peso de la báscula, pulse [ZERO/ON/OFF] para que aparezca el 0. Coloque una carga en la balanza. Se muestra un número cuando se trata de 10,0 kg. Pulse simultáneamente [TARA/PRESET] y [ZERO/ON/OFF] hasta que el primer dígito parpadee. Esto significa que el terminal está en modo „ajuste fino del peso“.
Pulse la tecla [HOLD/SETUP]. El peso mostrado se restablece a 10,5 kg. A continuación, pulse [TARA/PRESET] para confirmar y pasar al modo de pesaje normal.

7. Explicación de los signos y solución de errores

7.1 Explicación de los símbolos

<i>0</i> ----	El punto cero está por encima del rango de ajuste
0.---	El punto cero está por debajo del rango de ajuste
<i>A</i> d----	La señal al ADC está por encima del rango máximo.
<i>A</i> d.---	La señal hacia el ADC está por debajo del rango mínimo.
----	El peso está por encima del límite superior o los datos de la pantalla están por encima del límite.
----	El peso está por debajo del límite inferior.
<i>EEP.E1</i>	Los parámetros CONFIG o CAL no están ajustados correctamente.
<i>EEP.E2</i>	El parámetro USER no está configurado correctamente
<i>L</i> o.bAt	La tensión de la batería es inferior al ajuste.
<i>CAP</i> - - -	El contenido mostrado es la capacidad.
<i>CAP.Er</i>	Los parámetros de capacidad no son correctos.
<i>CAL.PH</i>	Calibración en el punto (x)
<i>CAL.OFF</i>	El interruptor del sello de calibración está en la posición OFF.
<i>CAL.ON</i>	El interruptor del sello de calibración está en la posición ON.
<i>CAL.Er</i>	Error de calibración, posiblemente los datos de entrada o el peso cargado son incorrectos, inestables, no lineales.
<i>CAL.End</i>	La calibración ha terminado.
oFF	El terminal está apagado.
<i>Stb.Er</i>	El tiempo inestable es mayor que el ajuste de USER-HOLD-STB.TIM.
<i>R</i> ac.HHH	Los tiempos de acumulación son xxx
<i>P</i> r.tArE	Peso de tara preestablecido
<i>CO</i> MP	Pasar al modo de datos COMPARE
<i>HIGH</i>	Datos del límite superior de la comparación
<i>LOW</i>	Datos del límite inferior de la comparación
<i>SPL.Lo</i>	Muestra del peso de la carga del punto bajo.
<i>SPL.HI</i>	Muestra del peso de la carga del punto más alto.
<i>SPL.P^ut</i>	Muestra del peso de la mercancía para calcular el peso por pieza.
<i>I</i> nP.PCS	Piezas de entrada Número de mercancías ponderadas
<i>Un</i> t.kg	Se selecciona la unidad kg
<i>Un</i> t.lb	Se selecciona la unidad lb
<i>P^ut.Er</i>	Peso de la pieza de error, demasiado pequeño (<0,5d)
<i>SPL.PCt</i>	Peso de la mercancía de muestra para el cálculo
<i>I</i> nP.PCt	Porcentaje de entrada de bienes ponderados

7. Explicación de los signos y solución de errores

<i>Pct.Er</i>	El porcentaje de la unidad - peso es demasiado pequeño (<0,5d).
<i>CRCU.Er</i>	Desbordamientos de cálculos internos

7.2 Solución de problemas

Problema	Causa probable	Remedio
<i>Rd---</i>	Los cables de la célula de carga que van a la pantalla están mal conectados, en cortocircuito o abiertos; o el ADC, la célula de carga están dañados.	Asegúrese de que los cables están en orden y conectados correctamente. Sustituir la célula de carga o el chip ADC. El servicio es necesario.
<i>Rd---</i>		
<i>0----</i>	Lectura del peso por encima del punto cero de conexión	Asegúrese de que la plataforma de la balanza está vacía. Realice una calibración de cero.
<i>0-----</i>	Lectura del peso por debajo del punto cero de conexión	Monte la plataforma en la balanza. Realice una calibración de cero.
<i>-----</i>	La visualización del peso supera el límite de sobrecarga, o el valor del peso no puede visualizarse en la unidad de medida actual porque supera los 6 dígitos.	Reduzca la carga de la balanza hasta que pueda mostrarse el valor del peso. Utilizar una unidad de medida más adecuada. Restablecer los parámetros de CONFIG o UAER .
<i>-----</i>	Indicación de peso por debajo del límite de subcarga.	Monte la plataforma en la balanza. Realice la calibración del punto cero
<i>EEP.E1</i>	Los parámetros CONFIG o CAL no están ajustados correctamente.	Restablecer los elementos en el modo CONFIG , realizar la calibración.
<i>EEP.E2</i>	El parámetro USER no está configurado correctamente	Restablecer las opciones en el modo USER
<i>CAP.Er</i>	Los parámetros de capacidad no son correctos	Ajuste PRIM.N/PRIM.d/SECND.n al número correcto, asegúrese de que la capacidad no supera los 6 dígitos.
<i>CRLEr</i>	Error de calibración, posiblemente datos de entrada o peso cargado demasiado pequeños, demasiado grandes, inestables, no lineales.	Introduzca los datos correctos, cargue el peso correcto en la plataforma. El servicio es necesario.
<i>Pwt.Er</i>	El peso de la pieza es un error, es demasiado pequeño (<0,5d). El peso en la plataforma es demasiado pequeño para definir un peso de referencia válido.	Utilice un peso mayor para la muestra.
<i>Pct.Er</i>	Porcentaje de unidad - error de peso, demasiado pequeño (el peso de 1%, 0,1% o 0,01% determinado por CONFIG-FUNC-PERCNT es inferior a 0,5d).	Utilice un peso mayor para la muestra.
<i>CRCU.Er</i>	Desbordamiento del cálculo interno	Ajuste el valor del PWT o PCT .
<i>Stb.Er</i>	USER-HOLD-STB.TIM es demasiado corto / USER-HOLD-HLD.RNG es demasiado pequeño / Otros errores	Aumentar USER-HOLD-STB.TIM o USER-HOLD-HLD.RNG / El servicio es necesario.
No es posible el encendido	El cable de alimentación no está enchufado o conectado correctamente. / La toma de corriente no suministra energía. Batería descargada. / Otros errores.	Compruebe las conexiones del cable de alimentación. / Asegúrese de que el cable de alimentación está conectado a la toma de corriente. / Compruebe la fuente de alimentación. / Sustituya las pilas. / Se requiere servicio.

7. Explicación de los signos y solución de errores

Problema	Causa probable	Remedio
La pantalla no se puede poner a cero o no está puesta a cero.	La carga de la báscula supera los límites permitidos. La carga de la balanza no es estable. Daños en la célula de carga.	Retire la carga de la balanza. Espere hasta que la carga sea estable. El servicio es necesario.
No se puede mostrar la unidad deseada.	Unidad no activada, o d≥5oz cuando la unidad es lb:oz.	Activar la unidad en las unidades de CONFIG.
El símbolo de la batería está vacío o se muestra L o.bAt.	La batería está descargada.	Cargar la batería

Grazie per aver scelto questo prodotto Soehnle Professional. Soehnle Professional è un marchio della Soehnle Industrial Solutions GmbH. Questo prodotto è dotato di tutte le funzioni della tecnologia più recente.

In caso di domande o problemi con l'apparecchio non descritti nelle istruzioni per l'uso, rivolgersi al proprio centro di assistenza Soehnle Industrial Solutions o al nostro servizio clienti.

Telefono: +49 7191 3453-220

Fax: +49 7191 3453-211

E-mail: info@sis.gmbh

Ulteriori informazioni e documentazione possono essere trovate su:
<https://www.soehnle-professional.com/de/site/documents>

Queste istruzioni per l'uso sono state preparate per i seguenti modelli:

► Bilancia per animali 6958.01.002

Si prega di leggere completamente queste istruzioni per l'uso prima di installare e completamente prima dell'installazione e della messa in funzione.

Tabella dei contenuti

1. Ambito di consegna	96
2. Avvertenze	96
3. Informazioni generali.....	97
3.1 Dati tecnici	97
3.2 Tipi di connessione.....	98
4. Messa in funzione	99
4.1 Disimballaggio e messa in funzione.....	99
5. Elementi e funzioni operative	101
5.1 Spiegazione dei tasti operativi.....	101
5.2 Descrizione dei simboli del display	102
5.3 Display del terminale.....	103
5.4 Significato dei simboli sull'interfaccia utente	103
6. Funzionamento	104
6.1 Modalità di pesatura normale	104
6.2 Modalità di conteggio	106
6.3 Modalità di pesatura percentuale	107
6.4 Modalità di lavoro BMI	109
6.5 Funzione HOLD	110
6.6 Cumulare	111
6.7 Regolazione fine del peso.....	112
7. Spiegazione dei simboli e ricerca guasti	113
7.1 Spiegazione dei simboli.....	113
7.2 Risoluzione dei problemi	114

1. Ambito di consegna

- ▶ Terminale ✓
- ▶ Piattaforma di pesatura ✓
- ▶ Manuale d'istruzioni ✓

2. Avvertenze

- ▶ Assicuratevi che la gamma di tensione d'ingresso stampata sulla targhetta dei dati corrisponda alla tensione CA locale da utilizzare.
- ▶ Assicurarsi che il cavo di alimentazione non sia un ostacolo o un pericolo di inciampo. (Unità di alimentazione opzionale)
- ▶ Usare solo accessori e periferiche approvate.
- ▶ Utilizzare l'unità solo nelle condizioni ambientali specificate in queste istruzioni.
- ▶ Scollegare l'unità dall'alimentazione durante la pulizia.
- ▶ Non utilizzare l'unità in ambienti pericolosi o instabili.
- ▶ Non immergere l'unità in acqua o altri liquidi.
- ▶ La manutenzione deve essere effettuata solo da personale autorizzato.



3. Informazioni generali

3.1 Dati tecnici

Max. Gamma di visualizzazione	-999,999 bis 999,999
Max. Risoluzione del display	1:100,000 (unità primaria) 1:125,000 (unità secondaria)
Risoluzione massima calibrabile	1:5,000
Passo della cifra	0.0001, 0.0002, 0.0005 bis 10, 20, 50
Unità di calibrazione	kg o lb
Unità di pesatura	g, lb, lb:oz, g, oz, pcs, %
Visualizza	6 cifre, 7 segmenti, altezza 25 mm LCD con retroilluminazione blu
Precisione	≤ 0.01 %
Alimentazione	4 batterie AA o adattatore AC: 9V DC / 600 mA con plus centrale
Corrente di lavoro	≤ 15 mA (retroilluminazione spenta, nessuna cella di carico) ≤ 30 mA (retroilluminazione accesa, senza celle di carico) ≤ 50 mA (retroilluminazione accesa, una cella di carico)
Funzioni	Pesatura normale, conteggio, pesatura percentuale, Controllo del peso, BMI, mantenimento, cumulo
Gamma zero	Gamma zero programmabile
Gamma di tara	Carico massimo
Tempo di stabilizzazione	< 3 secondi
Tastiera	[HOLD/SETUP], [PRINT/FUNC], [ACC/TOTAL], [UNIT/DATA], [TARE/PRESET], [ZERO/ON/OFF]
Temperatura d'esercizio	-10° a 40°C
Gamma di umidità	< 90% di umidità relativa, senza condensa
Tensione della cella di carico	5V DC
Capacità della cella di carico	-3mV/V a 3mV/V
Intervallo di scala reale raccomandato (d)	> 1 uV / divisione del display
Max. Capacità della cella di carico	60 mA
Collegamento del segnale	4 o 6 linee con linee di sensori
Orologio in tempo reale	tempo reale non volatile e data incorporati
Scala delle dimensioni	1.043,5 x 1.010 x 63 mm per piattaforma o 2.087 x 1.010 x 63 mm scala completa
Dimensioni del terminale	con supporto: 250 x 125 x 70 mm senza supporto: 200 x 95 x 45 mm

3. Informazioni generali

3.2 Tipi di connessione

Presca a 7 pin, assegnata come segue:

- ▶ Pin 1: Tensione +
- ▶ Pin 2: Sensore +
- ▶ Pin 3: Segnale +
- ▶ Pin 4: Tensione -
- ▶ Pin 5: Sensore -
- ▶ Pin 6: Segnale -
- ▶ Pin 7: Schermo

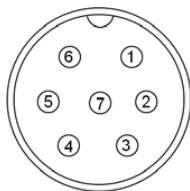

Presca a 7 fori (terminale)

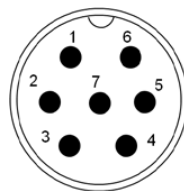

Presca a 7 pin (base)

4. Messa in funzione

4.1 Disimballaggio e messa in funzione

Attenzione:

Non tirare il cavo della cella di carico e i connettori durante l'installazione perché ciò potrebbe danneggiare le parti.

1. Rimuovere le due piattaforme 1 & 2 con lo stesso numero di serie dalle scatole e allinearle come mostrato di seguito. Ricordatevi di scollegare i due cavi di collegamento e i connettori su ogni piattaforma...

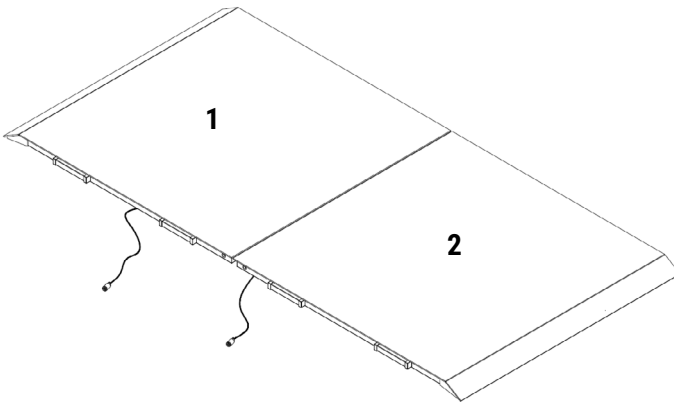

2. Sollevare la piattaforma 1 come mostrato di seguito e inserire il cavo di collegamento della piattaforma 2 nella presa di collegamento sulla scatola dei terminali della piattaforma 1.

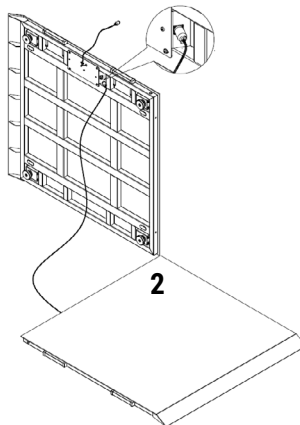

4. Messa in funzione

3. Assemblare le staffe di montaggio come mostrato nella figura sottostante per allineare due piattaforme.

Nota: è necessario che le due piattaforme siano collegate in modo lasco.

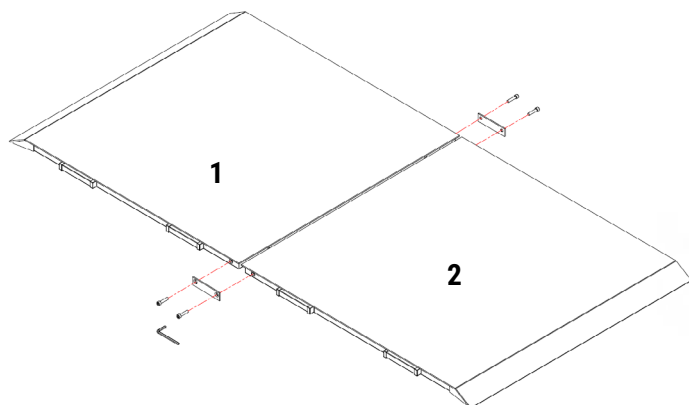

4. Inserire il cavo di collegamento della piattaforma 1 nella presa di collegamento del display.

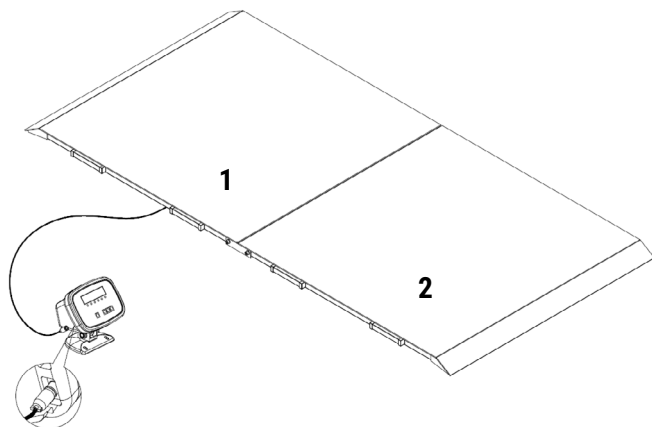

5. Elementi e funzioni operative

5.1 Spiegazione dei tasti operativi

Taste	Modus	Beschreibung	
HOLD/ SETUP	Modalità di pesatura, conteggio o percentuale	< 3 secondi	Entrare o uscire dalla modalità HOLD
		> 3 secondi	Entrare nel modo SETUP
	Inserimento dati modo	< 3 secondi	Ritorno all'ultimo sottomenu
		> 3 secondi	Inserisci il punto decimale
	Modalità di selezione del menu		Ritorno all'ultimo sottomenu
PRINT/ FUNC	Modalità di pesatura, conteggio o percentuale	< 3 secondi	Invia i dati di uscita tramite l'interfaccia seriale.
		> 3 secondi	Seleziona la modalità: Pesare, contare o pesare in percentuale
	Modalità di inserimento dati		Aumenta di uno la cifra nella posizione di inserimento dati lampeggiante.
	Modalità di selezione del menu		Ritorna all'ultima voce del sottomenu corrente.
ACC/ TOTAL	Modalità di pesatura, conteggio o percentuale	< 3 secondi	Aggiunge i valori di accumulazione alla memoria, visualizza le istanze e i totali.
		> 3 secondi	Visualizzazione delle istanze di accumulazione e dei totali
	Modalità di inserimento dati		Diminuisce di 1 la cifra nella posizione di inserimento dati lampeggiante.
	Modalità di selezione del menu		Passa alla voce successiva nel sottomenu corrente.
UNIT/ DATA	Modalità di pesatura	< 3 secondi	Cambia l'unità di pesatura.
	Modalità di conteggio o percentuale	< 3 secondi	Passa al sottomenu per inserire il peso del pezzo per il conteggio o per inserire il peso di riferimento per la pesatura percentuale.
	Modalità di pesatura, conteggio o percentuale	> 3 secondi	Passa al sotto-menu per l'inserimento dell'intervallo di dati comparativi per il controllo del peso.
	Modalità ora o data	> 3 secondi	Passa alla modalità di impostazione dell'ora o della data.
	Modalità di inserimento dati		Modalità di inserimento dati
	Visualizzare il codice ADC		Visualizzare il codice ADC
	Modalità di selezione del menu		Modalità di selezione del menu
TARE/ PRE- SET	Modalità di pesatura, conteggio o percentuale	< 3 secondi	Peso della tara
		> 3 secondi	Passa alla modalità di ingresso della tara preimpostata.
	Modalità di inserimento dati		Conferma i dati inseriti e passa al passo successivo.
	Modalità di selezione del menu		Conferma i dati inseriti e passa al passo successivo.

5. Elementi e funzioni operative

ZERO/ ON- OFF	Spento		Accendere
	Modalità di pesatura, conteggio o percentuale	< 3 secondi	Azzeramento del peso della piattaforma
		> 3 secondi	Spegnere
	Modalità di inserimento dati		Ignora il cambiamento
	Modalità di selezione del menu		Uscire dalla modalità di lavoro corrente

5.2 Descrizione dei simboli del display



ASCII	LCD/LED Show	ASCII	LCD/LED Show	ASCII	LCD/LED Show
0		A		N	
1		B		O	
2		C		P	
3		D		Q	
4		E		R	
5		F		S	
6		G		T	
7		H		U	
8		I		V	
9		J		W	
		K		X	
		L		Y	
		M		Z	

5. Elementi e funzioni operative

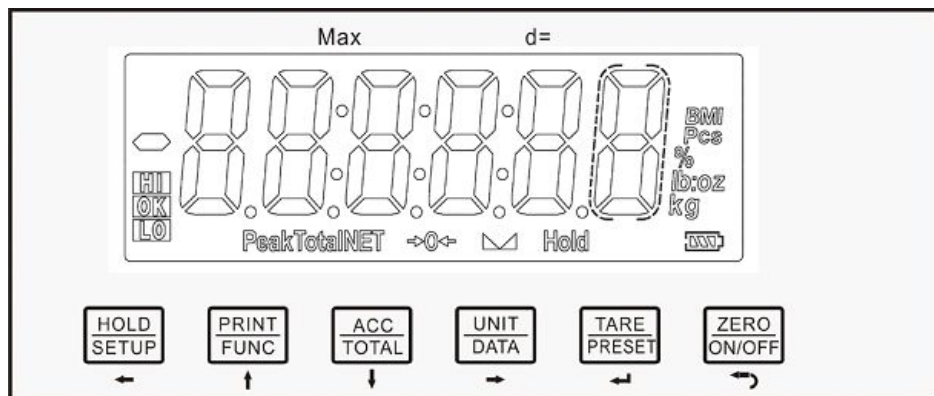
5.3 Display del terminale



5.4 Significato dei simboli sull'interfaccia utente

-  ► La bilancia è azzerata, il peso lordo è 0, la tara è 0.
-  ► La scala è stabile
- NET ► Il valore visualizzato è il peso netto; la tara non è 0
- Total ► I dati visualizzati sono il tempo totale cumulativo, il peso, il numero di pezzi o la percentuale.
- Hold ► La bilancia è in modalità di pesatura dinamica
 - Hold lampeggia - viene visualizzato l'attuale peso fluttuante
 - Hold non lampeggia - viene visualizzato il peso bloccato
- Peak ► Picco - La bilancia è in modalità di pesatura dinamica. Il tipo di hold è PEAK-HOLD
- BMI ► La bilancia è in modalità BMI
- lb ► L'unità di misura è lb o lb:oz
- oz ► L'unità di misura è oz o lb:oz
- kg ► L'unità di misura è il kg
- g ► L'unità di misura è g
- % ► L'unità di misura è % (in modalità di pesatura percentuale)
- Pcs ► L'unità di misura è il pezzo (in modalità di conteggio)
-  ► Carica della batteria
- HI ► Il confronto dei dati (controllo della pesatura) è attivato. I dati attuali (peso, pezzi o percentuale) sono superiori al limite superiore specificato.
- OK ► Il confronto dei dati è attivato. I dati attuali sono compresi tra i limiti superiore e inferiore specificati.
- LO ► Il confronto dei dati è attivato. I dati attuali sono al di sotto del valore specificato

6. Funzionamento

6.1 Modalità di pesatura normale

Nota:

Durante il funzionamento dei tasti, notate che la seconda funzione di un tasto può essere usata solo premendo il tasto per più di 3 secondi. Per inserire i dati o selezionare il menu, utilizzare i tasti freccia per la modifica.

► Accendere / spegnere il terminale:

Accendere: Se il terminale è spento, premere brevemente il tasto [ZERO/ON/OFF] per accenderlo.

Spegnere: Quando il terminale è acceso, tenere premuto il tasto [ZERO/ON/OFF] per spegnerlo.

► Azzeramento:

Quando la lettura è stabile e nell'intervallo dello zero, premere il tasto [ZERO/ON/OFF] per impostare un nuovo zero. Si prega di notare le restrizioni di zero e tara nella tabella seguente.

► Tara:

Quando il peso lordo è maggiore di zero e la bilancia è stabile, premere il tasto [TARE/PRESET]. Il terminale visualizza il peso netto di zero e il simbolo NET si accende.

Si prega di fare riferimento alle limitazioni di zero e tara nella tabella seguente.

► Preimpostazione della tara:

Premere a lungo il tasto [TARE/PRESET]. Viene visualizzato „Pr.Tare” e il simbolo „Tare” lampeggia. La bilancia è ora in modalità tara. Usare i tasti freccia per inserire il peso della tara. L'unità è la stessa di prima. Non c'è un limite alla tara preimpostata, ma dovrebbe essere maggiore di zero. Dopo aver inserito un valore di tara, il simbolo NET si accende.

Nota:

Questo terminale può salvare solo una tara. La nuova tara sostituisce automaticamente quella vecchia. Si prega di notare le restrizioni di zero e tara nella tabella sottostante.

► Tara chiara:

Rimuovere il peso dalla piattaforma, attendere che la bilancia sia stabile, premere brevemente il tasto [TARE/PRESET].

Si prega di notare le restrizioni di zero e tara nella tabella sottostante.

► Restrizioni all'azzeramento e alla tara in diverse condizioni:

Standard	Peso sulla piattaforma	Dati nell'unità di memoria della tara	Funzione chiave	
			Pulsante tara	Tasto di azzeramento
Europa	≤ 0	No	Nessuna azione	Zeri
		Sì	Cancellare il valore della tara	Cancellare lo zero e la tara
	> 0	No	Tare	Zeri
		Sì		Cancellare lo zero e la tara

Nota:

► Lo zero è attivo solo quando la bilancia è stabile e il peso è all'interno dell'intervallo di impostazione.

► La tara è attiva solo quando la bilancia è stabile.

► Cancellare la tara o azzerare la bilancia in modo che il terminale possa passare al modo lordo

► La tara determina la visualizzazione della modalità netta.

6. Funzionamento

► Cambia l'unità di peso:

Premere brevemente il tasto [UNIT/DATA] per selezionare le unità kg, lb, lb:oz, g o oz.

Nota: In certe condizioni, le unità g e lb:oz non sono disponibili.

► Controllare il peso in modalità di pesatura:

- (1) Per rendere disponibile la funzione di confronto del peso, la voce `CONFIRM-FUNC-CONFIRM` deve essere impostata su `YES` e il limite di peso deve essere impostato secondo essere impostato correttamente secondo i seguenti passi:
 - (2) Nella modalità di pesatura, premere il tasto [UNIT/DATA] per più di 3 secondi per inserire dati comparativi con valori alti e bassi. valori alti e bassi. Quando viene visualizzato `UNIT_H9` usare il tasto [PRINT/FUNC] o PRINT/FUNC o [ACC/TOTAL] per selezionare l'unità di peso. Usare il Tasto [TARE/PRESET] per confermare e passare al successivo. Premere il tasto [ZERO/ON/OFF] per uscire e tornare alla schermata terminare l'operazione e tornare alla modalità di pesatura.
 - (3) Dopo la visualizzazione di `HI 9H`, viene visualizzato `000000`. Usare i tasti freccia per inserire il peso elevato e premere il tasto [TARE/PRESET] per confermare. In questo passo, viene visualizzato il simbolo „Hi“. Premere il tasto [ZERO/ON/OFF] per uscire e tornare alla pesatura per finire la procedura e tornare alla modalità di pesatura.
 - (4) Dopo la visualizzazione di `LO!`, viene visualizzato `00000000`, utilizzare i tasti per inserire il numero del peso basso e premere il tasto [TARE/PRESET] per confermare. conferma. In questo passo, viene visualizzato il simbolo „Lo“. Premere il tasto [ZERO/ON/OFF] per finire l'operazione e tornare alla modalità di pesatura
- Nota:** quando il numero alto è 0 o è uguale o inferiore al numero basso, il confronto è disabilitato e i dati di ingresso non sono limitati.
- (5) Dopo che è stata impostata una restrizione appropriata e il confronto è attivo, una delle icone uno dei simboli HI, OK, LO si accende e il cicalino suona secondo la sua impostazione in `USER-BEEP`.

► Accumulo:

Premere [ACC/TOTAL] per aggiungere il numero visualizzato alle memorie di accumulo, e anche i tempi di accumulo si sommano fino a 1. Poi passare alla visualizzazione del risultato di accumulo.

► Uscita dati:

Quando la lettura è stabile, premere il tasto [PRINT/FUNC].

► Cambia la modalità di lavoro:

Premere il tasto [PRINT/FUNC] e selezionare e confermare con i tasti freccia per entrare nella modalità di pesatura, modalità di conteggio, modalità di lavoro percentuale o modalità di lavoro BMI.

► Entrare o uscire dalla modalità HOLD:

Premere il tasto [HOLD/SETUP].

► Entrare nella modalità di configurazione:

- (1) Quando è necessario impostare i parametri di configurazione, impostare i parametri utente, calibrare la bilancia, impostare la data o l'ora corrente, testare qualche hardware. È necessario premere a lungo il tasto [HOLD/SETUP] per entrare nella modalità di impostazione.
- (2) Dopo essere entrati nella modalità di impostazione, viene visualizzata per prima la voce del menu principale `CONFIRM`.
- (3) Nella modalità di impostazione, utilizzare i tasti freccia per selezionare il sottomenu e la voce di menu desiderati, selezionare la scelta desiderata, impostare il numero desiderato, confermare e salvare i dati o uscire da questa modalità.

6. Funzionamento

6.2 Modalità di conteggio

- ▶ In questa modalità, la bilancia pesa il peso della merce sulla bilancia, calcola e visualizza i suoi conteggi dopo che il peso unitario della merce è stato determinato.
- ▶ Per rendere disponibile la funzione di conteggio, l'opzione **COntF19-FUNC-COUNT** nel menu **COntF19** deve essere impostata su **YES**.
- ▶ **Richiama la modalità di conteggio:** In modalità di pesatura normale o percentuale, premere a lungo il tasto [PRINT/FUNC]. **WEIGH** o **PERCENT** o **WT** è visualizzato, usare i tasti [ACC/TOTAL] o [PRINT/FUNC] per selezionare **COUNT**. Poi premere il tasto [TARE/PRESET] per confermare il passaggio alla modalità di conteggio pezzi. Il peso dell'ultimo pezzo determinato viene utilizzato fino a quando non viene preso il peso di un nuovo pezzo. In modalità di conteggio, sono disponibili le funzioni ZERO, ON/OFF, TARE, PRESET TARE, ACC, PRINT, HOLD, SETUP.
- ▶ **Ci sono due modi per ottenere il peso del pezzo:**
 - (1) Peso diretto del pezzo in ingresso.
 - (2) Peso dei campioni con quantità nota
- ▶ **Inserire il peso del pezzo usando la tastiera:** In modalità di conteggio, premere il tasto [UNIT/DATA], quando viene visualizzato **INP.PWT**, premere il tasto [TARE/PRESET] per entrare nella modalità di inserimento del peso del pezzo.
 - (1) Quando viene visualizzato **UNIT_H9**, usare il tasto [PRINT/FUNCTION] o i tasti [ACC/TOTAL] per selezionare l'unità del peso del pezzo. Utilizzare i tasti [TARE/ PRESET] per confermare e passare alla voce successiva. Premere il tasto [ZERO/ Tasto [ON/OFF] per uscire dalla modalità peso pezzo e tornare alla modalità di conteggio.
 - (2) Quando viene visualizzato l'ultimo peso pezzo memorizzato, usare i tasti freccia per inserire il nuovo peso pezzo. nuovo peso del pezzo usando i tasti freccia. Premere il tasto [HOLD/SETUP] per più di 3 secondi per inserire un punto decimale. punto decimale. Premere il tasto [TARE/ PRESET] per confermare e salvare. salvare. Poi torna alla modalità di conteggio. Se il peso del pezzo in ingresso è inferiore a di 0,5d, il terminale visualizza **P.Lt_Er** e ritorna alla modalità di conteggio.
- ▶ **Determinare il peso del pezzo pesando il peso del campione la cui quantità è nota:** in modalità conteggio, premere il tasto [UNIT/DATA] quando viene visualizzato **INP.P.Lt**, usare il tasto [PRINT/FUNC] o [ACC/TOTAL] per selezionare **SPL_P.Lt**. Premere il tasto [TARE/PRESET] per pesare il peso del campione (la cui quantità è nota) e poi calcolare il peso unitario. Premere il tasto [ZERO/ON/OFF] per uscire dalla modalità peso pezzo e tornare alla modalità conteggio.
 - (1) Quando viene visualizzato **SPL_Lo**, rimuovere tutti i campioni dalla bilancia e premere il pulsante [TARE/PRESET] per confermare prima che la bilancia sia stabile, **SPL_Lo** lampeggerà. Dopo che è stabile, passate al passo successivo. Premere il tasto [ZERO/ON/OFF] per uscire dalla modalità peso pezzo e tornare alla modalità conteggio.
 - (2) Quando viene visualizzato **SPL_Ht**, mettere i campioni (la loro quantità è nota) sulla bilancia, premere il tasto [TARE/PRESET] per confermare la lettura. Prima che la scala sia stabile, **SPL_Ht** lampeggia. Dopo che è stabile, passa al passo successivo. Premere il tasto [ZERO/ON/OFF] per uscire dalla modalità peso pezzo e tornare alla modalità conteggio.
- ▶ Dopo la visualizzazione di **INP.PCS**, viene visualizzato **000001**, sare i tasti freccia per inserire la quantità di campione e premere il tasto [TARE/PRESET] per confermare. Se il peso del pezzo calcolato è inferiore a 0,5 d, il terminale visualizza **P.Lt_Er** e torna alla modalità di conteggio, altrimenti la bilancia torna alla modalità di conteggio dopo aver raggiunto il peso del pezzo appropriato. Il peso del pezzo ottenuto può essere salvato dopo lo spegnimento e utilizzato la volta successiva.

6. Funzionamento

► **Confronta i conteggi in modalità di conteggio:**

- (1) Per fornire la funzione di confronto dei conteggi, la voce `COntFiG-FUNc-CONPAR` deve essere impostata su `YES`. I limiti alto e basso delle parti devono essere impostati correttamente secondo i seguenti passi:
- (2) Nella modalità operativa di conteggio, premere il tasto [UNIT/DATA] per più di 3 secondi per confrontare i dati alti e bassi.
- (3) Dopo la visualizzazione di `Hi 9H` viene visualizzato l'ultimo limite superiore, utilizzare i tasti freccia per inserire high. numero di quantità e premere il tasto [TARE/PRESET] per confermare. In questo passo viene visualizzato il simbolo Hi. Premere il tasto [ZERO/ON/OFF] per uscire dalla modalità peso pezzo e tornare alla modalità conteggio
- (4) Dopo la visualizzazione di `Lo 9L`, viene visualizzato l'ultimo limite inferiore. Usa i tasti freccia per inserire Low. numero di quantità e premere il tasto [TARE/PRESET] per confermare. In questo passo viene visualizzato il simbolo Lo. Premere il tasto [ZERO/ON/OFF] per uscire dalla modalità peso pezzo e tornare alla modalità conteggio.
Nota: se il numero alto è 0 o uguale o inferiore al numero basso, il confronto è disabilitato.
- (5) Dopo che è stata impostata una restrizione appropriata e il confronto è attivo, uno degli annunciatori HI, OK, LO si accende e il beeper suona secondo la sua impostazione in `USER-beep`.

6.3 Modalità di pesatura percentuale

- In diesem Modus wiegt die Waage das Gewicht der Ware, berechnet und zeigt ihren Prozentsatz an, nachdem das prozentuale Gewicht der Ware erhalten wurde.
Hinweis: Wenn im Menüpunkt `COntFiG-FUNc-PERCEN` das Anzeigeformat 100% auf 100%, 100,0% oder 100,00% eingestellt ist, dann ist das prozentuale Einheitengewicht das Gewicht von 1%, 0,1% oder 0,01%.
- Damit die Prozentwägefunktion zur Verfügung steht, sollte der Menüpunkt `COntFiG-FUNc-PERCEN` nicht auf `n0` gesetzt werden.
- Um in den Prozentwägemodus zu gelangen, drücken Sie im normalen Wäge- oder Zählmodus die Taste [PRINT/FUNC], das Gewicht oder COUNT oder BMI wird angezeigt, wählen Sie + mit der Taste [ACC/TOTAL] oder [PRINT/FUNC] die Option PERCEN und drücken Sie dann [TARE/PRESET], um den Wechsel in den Prozentwägemodus zu bestätigen.
Bevor ein neues Einheitsprozent-Gewicht verfügbar ist, wird das letzte Einheitsprozent-Gewicht verwendet. Das letzte Stückgewicht wird verwendet, bis ein neues Stückgewicht übernommen wird.
- Im Prozentwägemodus stehen die Funktionen ZERO, ON/OFF, TARE, PRESET TARE, ACC, PRINT, HOLD, SETUP zur Verfügung.
- Um das prozentuale Gewicht zu erhalten, gibt es zwei Möglichkeiten:
 - (1) Eingabegewicht und dessen Prozentsatz eingeben, dann berechnet die Waage das Einheitsprozentsatzgewicht.
 - (2) Wiegen Sie das Gewicht der Proben, dessen Prozentsatz bekannt ist.

6. Funzionamento

- Inserire il peso e la sua percentuale usando la tastiera e calcolare il peso percentuale: nella modalità di pesatura percentuale, premere il tasto [UNIT/DATA], quando viene visualizzato *1nP.PcE*, premere il tasto [TARE/PRESET] per entrare in questa modalità:

(1) Prima di inserire il peso, usare i tasti [PRINT/FUNC] o [ACC/TOTAL] per selezionare la percentuale dalla gamma 1%, 2%, 5%, 10%, 20%, 50% e 100%. Questa percentuale corrisponde al peso ottenuto inserendolo nei passi seguenti.

(2) Quando viene visualizzato *Unit.H9*, usare i tasti [PRINT/FUNC] o [ACC/TOTAL] per selezionare l'unità del peso inserito. Usate il tasto [TARE/PRESET] per confermare e passare alla voce successiva. Premere [ZERO/ON/OFF] per uscire dal menu e tornare alla modalità di pesatura percentuale.

(3) Quando viene visualizzato l'ultimo dato di peso percentuale memorizzato, usare i tasti per inserire il nuovo peso percentuale, premere il tasto [TARE/SETUP] per più di 3 secondi per inserire il punto decimale. Premere il tasto [TARE/PRESET] per confermare e salvare l'impostazione. Poi torna alla modalità di pesatura percentuale. Se il peso percentuale dell'unità calcolata è inferiore a 0,5d, il terminale visualizza *PcE.Er* e torna alla modalità di pesatura percentuale.

- Ottenere un peso percentuale pesando il peso dei campioni la cui percentuale è nota: Nella modalità di pesatura percentuale, premere il tasto [UNIT/DATA] quando *1nP.PcE* viene visualizzato, usare il tasto [PRINT/FUNC] o [ACC/TOTAL] per selezionare *5PL.PcE*, premere il tasto [TARE/PRESET] per pesare il peso dei campioni (la cui percentuale è nota) e calcolare il peso unitario.

Premere il tasto [ZERO/ON/OFF] per uscire dalla modalità di pesatura e tornare alla pesatura percentuale.

(1) Quando viene visualizzato *5PL.Lo*, scaricare la bilancia e premere il tasto [TARE/PRESET] per confermare. Finché la scala è instabile, *5PL.Lo* si accende. Dopo che è stabile, passerà alla fase successiva. Premere il tasto [ZERO/ON/OFF] per uscire dalla modalità di pesatura e tornare alla pesatura percentuale.

(2) Quando viene visualizzato *5PL.Hi*, posizionare i campioni (con percentuale nota) sulla scala. Premere il tasto [TARE/PRESET] per confermare il peso letto. Prima che la scala sia stabile, *5PL.Hi* viene visualizzato come lampeggiante. Dopo che è stabile, passa alla fase successiva. Premere il tasto [ZERO/ON/OFF] per uscire dal menu e tornare alla modalità di pesatura percentuale.

(3) Dopo la visualizzazione di *1nP.PcE*, viene visualizzato *00000000* (la posizione del punto decimale è determinata da *COntrol-Function-Code*). Usa i tasti freccia per inserire la percentuale di campioni. Premere il tasto [TARE/PRESET] per confermare. Se il peso percentuale unitario calcolato è inferiore a 0,5 d, il terminale visualizza *PcE.Er*. Ritorna alla modalità di pesatura percentuale, altrimenti, dopo il Quando si ottiene un peso percentuale unitario ragionevole, la bilancia ritorna alla modalità di pesatura percentuale. Il peso percentuale unitario ottenuto può essere salvato dopo lo spegnimento e utilizzato la volta successiva.

- Controllo della percentuale (confronto percentuale) nella modalità di pesatura percentuale:

(1) Per fornire la funzione di confronto percentuale, la voce di menu *Control-Function-Code* deve essere impostata su *YES* e i limiti superiore e inferiore della percentuale devono essere impostati secondo i passi seguenti.

(2) Nella modalità di pesatura percentuale, premere il tasto [UNIT/DATA] per più di 3 secondi per inserire i dati di confronto di alto e basso.

(3) Dopo la visualizzazione di *Hi9H*, viene visualizzato *00000000*. Usare i tasti freccia per inserire una percentuale alta e premere il tasto [TARE/PRESET] per confermare. In questo passo viene visualizzato il simbolo di Hi. Premere il tasto [ZERO/ON/OFF] per uscire dalla modalità di pesatura e tornare alla pesatura percentuale.

6. Funzionamento

(4) Dopo la visualizzazione di **Lo**, viene visualizzato **00000000**. Usare i tasti freccia per inserire una percentuale bassa e premere il tasto [TARE/PRESET] per confermare. Il simbolo di **Lo** viene visualizzato in questo passo. Premere il tasto [ZERO/ON/OFF] per uscire dalla modalità di conteggio e tornare alla modalità di conteggio.

Nota: se il numero alto è 0 o uguale o inferiore al numero basso, il confronto è disabilitato.

(5) Dopo che una restrizione appropriata è impostata e il confronto è attivo, uno dei simboli **HI**, **OK**, **LO** si accende e il cicalino suona secondo la sua impostazione in **USER-BEEP**.

6.4 Modalità di lavoro BMI

- ▶ Per rendere disponibile la modalità di lavoro BMI, la voce di menu **CONF-FC-BMI** deve essere impostata su **YES** e l'impostazione di fabbrica deve permettere anche questa funzione.
- ▶ Per entrare nella modalità di lavoro BMI:
 - ▶ Se **CONF-FC-ACCUTU-YES**: In modalità di pesatura normale, modalità di pesatura percentuale o modalità di conteggio, quando il tasto [PRINT/FUNC] è premuto a lungo, viene visualizzato **LEI 9H** o **CONF-FC-ACCUTU-YES**, usare il tasto [ACC/TOTAL] o [PRINT/FUNC] per selezionare BMI, quindi premere [TARE/PRESET] per confermare ed entrare nella modalità BMI.
 - ▶ Se **CONF-FC-ACCUTU-NO**: Premere il tasto [ACC/TOTAL] (BMI) per entrare nel modo BMI.
 - ▶ Dopo che la scala è passata a questa modalità, viene visualizzato „CM.xxx“. Questo significa che l'ultima altezza inserita è xxx cm.
Attendere l'altezza di ingresso:
 - (1) Per cambiare l'unità di altezza in cm o pollici premendo il tasto [UNIT/DATA].
 - (2) Per cambiare il numero di altezza premendo [PRINT/FUNC], [ACC/TOTAL] (BMI).
 - (3) Per aumentare o diminuire il numero, tenere premuto [PRINT/FUNC] o [ACC/TOTAL] (BMI).
 - (4) Premere il tasto [TARE/PRESET] per confermare l'inserimento.
Premere il tasto [ZERO/ON/OFF] per uscire dalla modalità di inserimento dati e tornare alla modalità di lavoro BMI.
La gamma di altezza è di 50-250cm e l'impostazione predefinita è 170cm.
 - ▶ In questa modalità, quando il numero di BMI è visualizzato (l'icona BMI è anche accesa) o il numero di peso è visualizzato (l'icona BMI e kg o lb è accesa), premere il tasto [ACC/TOTAL] per selezionare il peso o il numero di BMI da visualizzare, quando il peso è visualizzato, l'unità di peso può essere selezionata premendo il tasto [UNIT/DATA], e BMI e unità di peso sono visualizzati contemporaneamente.
 - ▶ In questa modalità, se il peso netto corrente è inferiore a **OLD-WS**, il display mostra il numero di peso se **CONF-FC-ACCUTU-NE ON**; o il display ritorna alla modalità di lavoro originale se **CONF-FC-ACCUTU-YES**.

6. Funzionamento

6.5 Funzione HOLD

- ▶ La funzione HOLD può essere usata per congelare il numero del display. In questa modalità, la bilancia può intercettare un numero dinamico, tenere un numero stabile o la media di un numero instabile, quindi tenere temporaneamente (congelare) quel numero per l'utente da visualizzare o registrare. Questa funzione può essere utilizzata in modalità di pesatura normale, modalità di conteggio e modalità di pesatura percentuale. La velocità del convertitore A/D è aumentata dall'originale 10Hz a 80Hz in alcune applicazioni di pesatura dinamica (quando *CONFIG-Ad_H_SPd* è impostato su *YES*). Con la funzione HOLD è possibile pesare oggetti instabili come animali vivi e oggetti in movimento. L'indicatore offre impostazioni di modalità speciali per tenere conto dei movimenti del campione.
- ▶ Perché la funzione HOLD sia attiva, la voce di menu *CONFIG-FUNC-HOLD* deve essere impostata su *YES*; le voci di menu *USER-HOLD-HLd_0d /-Ru9_Ei_ /-HLd_Ei_ /-dgn_rn9 /-Stb_Ei_* *USER-0tEr-nLd_rn9* devono essere impostate su un valore ragionevole. Per accelerare il campionamento, impostare la voce di menu *CONFIG-Ad_H_SPd* su *YES*. Nota: una velocità più lenta risulterà in dati più stabili, ma alcune informazioni sul peso istantaneo potrebbero essere perse. Per entrare in modalità HOLD, premere il tasto [HOLD/SETUP] quando la bilancia è in modalità di pesatura normale, modalità di conteggio o modalità di pesatura percentuale.
- ▶ Ci sono diverse modalità HOLD per congelare i dati del display:
 - (1) Modalità HOLD a picco positivo
 - (2) Modalità HOLD a picco negativo
 - (3) Commutazione tra le modalità HOLD
 - (4) Modalità HOLD media
 - (5) Modo automatico HOLD
- ▶ **Picco positivo HOLD:**
Quando *USER-HOLD-HLd_0d* è impostato su *PS.PEAK*, la modalità di mantenimento è la modalità di mantenimento del picco positivo. Quando la bilancia entra per la prima volta in questa modalità di lavoro, visualizzerà il più grande numero positivo presente dal momento dell'impostazione dello zero. Dopo essere entrata in questa modalità di lavoro, la bilancia cattura, aggiorna e visualizza sempre un numero maggiore positivo. Per uscire dalla modalità HOLD, premere nuovamente il pulsante [HOLD/SETUP].
- ▶ **Picco negativo HOLD:**
Quando *USER-HOLD-HLd_0d* è impostato su *n9.PEAK*, la modalità di mantenimento è la modalità di mantenimento del picco negativo. Quando la bilancia entra per la prima volta in questa modalità di lavoro, visualizza il più grande numero negativo presente dal momento dell'impostazione dello zero. Dopo essere entrata in questa modalità di lavoro, la bilancia cattura e visualizza sempre un numero maggiore negativo. Per uscire dalla modalità HOLD, premere nuovamente il pulsante [HOLD/SETUP].
- ▶ **Interruttore HOLD:**
Quando *USER-HOLD-HLd_0d* è impostato su *099LE*, la modalità di mantenimento è la modalità toggle, una funzione di mantenimento manuale. Dopo essere entrata in questa modalità di funzionamento, la bilancia si blocca e visualizza il numero quando la bilancia è stabile. Solo il peso che è sopra *USER-0tEr-nLd_rn9* (banda morta zero) può essere tenuto. Per uscire dalla modalità HOLD, premere nuovamente il pulsante [HOLD/SETUP]. Se il tempo instabile della scala è più lungo di *USER-HOLD-Stb_Ei_*, viene visualizzato *Stb_Er*, premere il tasto [TARE/PRESET] per riavviare la media o premere il tasto [HOLD/SETUP] per uscire.

6. Funzionamento

► **Media HOLD:**

Quando *USER-HOLD-HLD.TID* è impostato su *AVERAG*, la modalità di mantenimento è quella media. Dopo essere entrata in questa modalità di funzionamento, la bilancia si blocca e visualizza il numero quando la bilancia è stabile. Se la scala non è stabile ma la variazione è inferiore a *USER-HOLD-dyn.rn9*, la scala visualizzerà i dati medi in *USER-HOLD-Ru9.ti7*, poi si congelerà e visualizzerà il numero. Solo il peso che è sopra *USER-DEHER-nLd.rn9* può essere congelato. La bilancia esce dalla modalità HOLD secondo l'impostazione di *USER-HOLD-HLD.ti7*. Se il tempo di variazione della scala su *USER-DEHER-nLd.rn9* è più di *USER-HOLD-Stb.ti7*, viene visualizzato *Stb.Er*, premere i tasti freccia per riavviare la media o premere il tasto HOLD/SETUP per uscire.

► **Auto HOLD:**

Quando *USER-HOLD-HLD.TID* è impostato su *AUTO*, la modalità di attesa è una modalità di attesa automatica. Wenn Soggetti diversi possono essere pesati in successione senza premere alcun tasto. Dopo essere entrata in questa modalità di lavoro, la bilancia si blocca e visualizza il numero quando la bilancia è stabile. Se la scala non è stabile ma la variazione è inferiore a *USER-HOLD-dyn.rn9*, la scala visualizzerà i dati medi in *USER-HOLD-Ru9.ti7*, poi si congelerà e visualizzerà il numero. Solo il peso che è sopra *USER-DEHER-nLd.rn9* può essere congelato. Quando il peso tenuto viene allontanato e un nuovo carico viene messo sulla bilancia, la bilancia tiene automaticamente il nuovo numero di carichi. La bilancia esce dalla modalità HOLD secondo l'impostazione di *USER-HOLD-HLD.ti7*. Se il tempo di variazione della scala tramite *USER-DEHER-nLd.rn9* è maggiore di *USER-HOLD-Stb.ti7*, viene visualizzato *STB.ER*, premere [TARE/PRESET] per riavviare la media o premere [HOLD/SETUP] per uscire.

► In modalità HOLD a picco positivo o negativo, i simboli PEAK e HOLD si accendono. In qualsiasi altro modo HOLD, il simbolo HOLD si accende. Quando il simbolo HOLD lampeggia, il numero visualizzato è attivo. Quando il simbolo HOLD diventa costante, il numero visualizzato viene congelato..

6.6 Cumulare

- La funzione di accumulo può essere utilizzata in modalità di pesatura normale, modalità di conteggio e modalità di pesatura percentuale. Quando questa funzione è attivata, è possibile accumulare il peso netto, il pezzo e la percentuale attuali. Si noti che solo il carico sulla bilancia è maggiore di *USER-DEHER-nLd.rn9*, il numero positivo visualizzato può essere aggiunto. I tempi di accumulo e il totale possono essere visualizzati o stampati. Per rendere disponibile la funzione di accumulo dati, la voce di menu *CONF9-FUNC-ACCUIU* deve essere impostata su *TAARAL* o *AUTO*.
- Quando *CONF9-FUNC-ACCUIU* è impostato su *TAARAL*, il peso netto (deve essere maggiore di *USER-DEHER-nLd.rn9*), il pezzo o la percentuale possono essere accumulati premendo a lungo il tasto [ACC/TOTAL]. Il terminale visualizza prima i tempi di accumulo, poi il numero totale. Per evitare accumuli ripetuti per lo stesso carico, un carico può essere accumulato solo una volta. Pertanto, prima di mettere un nuovo carico sulla bilancia, il carico originale dovrebbe essere rimosso e il carico sulla bilancia dovrebbe essere inferiore a *USER-DEHER-nLd.rn9*.
- Se *CONF9-FUNC-ACCUIU* è impostato su *AUTO*, il peso netto stabile e visualizzato positivamente (deve essere maggiore di *USER-DEHER-nLd.rn9*), pezzo o percentuale può essere accumulato automaticamente e il display mostrerà prima i tempi di accumulo e poi il numero totale. Per evitare accumuli ripetuti per lo stesso carico, un carico può essere accumulato solo una volta. Pertanto, prima di mettere un nuovo carico sulla bilancia, il carico originale dovrebbe essere rimosso e il carico sulla bilancia dovrebbe essere inferiore a *USER-DEHER-nLd.rn9*.
- Per visualizzare il totale quando il numero del display è zero, premere a lungo il tasto [ACC/TOTAL]. In alternativa, i tempi di accumulo e il totale precedente (peso o quantità) vengono visualizzati fino a quando il tasto [ACC/TOTAL] viene premuto di nuovo. Nota: Se la funzione HOLD è attivata e la bilancia sta operando in modalità PEAK HOLD (*CONF9-HOLD-dYES*, *USER-HOLD-HLD.TID-dPS.PEAK/n9.PEAK*), a funzione di accumulo è automaticamente disattivata!

6. Funzionamento

6.7 Regolazione fine del peso

- ▶ Questa funzione permette all'utente di regolare leggermente il peso visualizzato. Un peso predefinito non è richiesto. Questa regolazione può essere fatta solo in modalità di pesatura.

Nota:

- (1) La bilancia deve essere stata calibrata prima di questa regolazione.
 - (2) La gamma di regolazione è „(peso corrente visualizzato) x (0,9-1,1)“.
Ciò significa che la gamma è di circa $\pm 10\%$.
 - (3) L'impostazione „*ZERO/ON/OFF*“ deve essere fatta.
 - (4) Solo un rappresentante autorizzato del fabbricante o personale di verifica certificato sono autorizzato a fare queste modifiche. Cambiare questo valore altera i valori di calibrazione!
- ▶ Per entrare in questa modalità, accendete il terminale. Dopo che il terminale visualizza il peso 0, mettere un carico sulla bilancia (ad esempio il peso corretto è 10,0 kg), poi il terminale visualizza il peso del carico e dice „10,5 kg“. Premere contemporaneamente i tasti [TARE/PRESET] e [ZERO/ON/OFF] finché la prima cifra non lampeggia. Questo significa che il display è passato alla modalità „regolazione fine del peso“.
 - ▶ Utilizzare i tasti freccia per inserire il peso corretto (10.0). Dopo aver confermato con [TARE/PRESET], il peso corretto attivo viene visualizzato e nessuna cifra lampeggia. Poi il peso visualizzato è regolato da questo rapporto (10.0/10.5) e questo rapporto rimane attivo fino alla prossima modifica.
 - ▶ Procedura per rimuovere l'effetto di questo rapporto:
Allontanare il peso sulla bilancia, premere [ZERO/ON/OFF] in modo che venga visualizzato 0. Mettere un carico sulla bilancia. Viene visualizzato un numero quando è 10,0 kg. Premere contemporaneamente [TARE/PRESET] e [ZERO/ON/OFF] finché la prima cifra non lampeggia. Questo significa che il terminale è in modalità „regolazione fine del peso“.
Premere il tasto [HOLD/SETUP]. Il peso visualizzato viene riportato a 10,5 kg. Poi premere [TARE/PRESET] per confermare e passare alla modalità di pesatura normale.

7. Spiegazione dei simboli e ricerca guasti

7.1 Spiegazione dei simboli

<i>0⁻⁻⁻⁻</i>	Il punto zero è al di sopra del campo di regolazione
<i>0^{....}</i>	Il punto zero è al di sotto del campo di regolazione
<i>Ad⁻⁻⁻⁻</i>	Il segnale all'ADC è superiore alla gamma massima.
<i>Ad^{....}</i>	Il segnale all'ADC è al di sotto della gamma minima.
<i>----</i>	Il peso è superiore al limite superiore o i dati del display sono superiori al limite.
<i>----</i>	Il peso è sotto la linea centrale.
<i>EEP.E1</i>	I parametri CONFIG o CAL non sono impostati correttamente.
<i>EEP.E2</i>	Il parametro USER non è impostato correttamente
<i>Lo.bAt</i>	La tensione della batteria è inferiore all'impostazione.
<i>CAP - - -</i>	Il contenuto visualizzato è la capacità.
<i>CAP.Er</i>	I parametri di capacità non sono corretti.
<i>CAL.PH</i>	Taratura al punto (x)
<i>CAL.OFF</i>	L'interruttore del sigillo di calibrazione è in posizione OFF.
<i>CAL.ON</i>	L'interruttore del sigillo di calibrazione è in posizione ON.
<i>CAL.Er</i>	Errore di calibrazione, forse dati di ingresso o peso caricato errati, instabile, non lineare.
<i>CAL.End</i>	La calibrazione è finita.
<i>oFF</i>	Il terminale è spento.
<i>Stb.Er</i>	Il tempo instabile è più lungo dell'impostazione di USER-HOLD-STB.TIM.
<i>RcC.HHH</i>	I tempi di accumulo sono xxx
<i>Pr.tArE</i>	Peso di tara preimpostato
<i>COiP</i>	Passare al modo dati COMPARE
<i>HiGH</i>	Ingresso dati limite superiore del confronto
<i>Loi</i>	Ingresso dei dati limite inferiore del confronto
<i>SPL.Lo</i>	Peso di carico campione del punto basso.
<i>SPL.Hi</i>	Peso di carico campione del punto più alto.
<i>SPL.P^{ut}</i>	Peso della merce campione per il calcolo del peso unitario.
<i>InP.PCS</i>	Pezzi in ingresso Numero di merci ponderate
<i>Unit.H9</i>	L'unità kg è selezionata
<i>Unit.Lb</i>	L'unità lb è selezionata
<i>P^{ut}.Er</i>	Errore nel peso del pezzo, troppo piccolo (<0,5d)
<i>SPL.PCt</i>	Peso della merce campione per il calcolo
<i>InP.PCt</i>	Percentuale di ingresso delle merci ponderate
<i>PCt.Er</i>	Percentuale dell'unità - il peso è troppo piccolo (<0,5d).
<i>RCU.Er</i>	Superamento dei calcoli interni

7. Spiegazione dei simboli e ricerca guasti

7.2 Risoluzione dei problemi

Problema	Causa probabile	Rimedio
<i>Ad</i> ---	I cavi della cella di carico al display sono collegati in modo errato, in cortocircuito o aperti; oppure l'ADC, la cella di carico sono danneggiati.	Vergewissern Sie sich, dass die Kabel in Ordnung sind und korrekt angeschlossen sind. Wägezelle oder ADC-Chip ersetzen. Service ist erforderlich.
<i>Ad</i> ---		
<i>0</i> ---	Lettura del peso sopra il punto zero dell'accensione	Stellen Sie sicher, dass die Plattform der Waage leer ist. Führen Sie eine Nullpunktkalibrierung durch.
<i>0</i> ----	Lettura del peso al di sotto del punto zero dell'accensione	Plattform auf der Waage montieren. Führen Sie eine Nullpunktkalibrierung durch.
----	La visualizzazione del peso supera il limite di sovraccarico, o il valore del peso non può essere visualizzato nell'unità di misura corrente perché supera le 6 cifre.	Reduzieren Sie die Last auf der Waage, bis Gewichtswert angezeigt werden kann. Geeignete Maßeinheit verwenden. Parameter von CONFIG oder UAER zurücksetzen.
----	Indicazione del peso al di sotto del limite di sottocarico.	Plattform auf der Waage montieren. Nullpunktkalibrierung durchführen.
<i>EEP.E1</i>	I parametri CONFIG o CAL non sono impostati correttamente.	Elemente im CONFIG-Modus zurücksetzen, Kalibrierung durchführen
<i>EEP.E2</i>	Il parametro USER non è impostato correttamente	Zurücksetzen von Optionen im USER-Modus
<i>CAP.Er</i>	I parametri di capacità non sono corretti	Stellen Sie PRIM.N/PRIM.d/SECND.n auf die richtige Nummer ein, achten Sie darauf, dass die Kapazität nicht mehr als 6 Stellen beträgt.
<i>CAL.Er</i>	Errore di calibrazione, forse dati di ingresso o peso caricato troppo piccoli, troppo grandi, instabili, non lineari.	Korrekte Daten eingeben, korrektes Gewicht auf die Plattform laden. Service ist erforderlich.
<i>P^ut.Er</i>	Il peso del pezzo è un errore, è troppo piccolo (<0,5d). Il peso sulla piattaforma è troppo piccolo per definire un peso di riferimento valido.	Verwenden Sie ein größeres Gewicht für die Probe.
<i>Pct.Er</i>	Percentuale dell'unità - errore di peso, troppo piccolo (il peso dell'1%, 0,1% o 0,01% determinato da CONFIG-FUNC-PERCNT è inferiore a 0,5d).	Verwenden Sie ein größeres Gewicht für die Probe.
<i>CAEU.Er</i>	Overflow di calcolo interno	Stellen Sie den Wert des PWT oder PCT ein.
<i>Stb.Er</i>	USER-HOLD-STB.TIM è troppo corto / USER-HOLD-HLD.RNG è troppo piccolo / Altri errori	Setzen Sie USER-HOLD-STB.TIM länger oder USER-HOLD-HLD.RNG größer. / Service ist erforderlich
Accensione non possibile	Il cavo di alimentazione non è inserito o collegato correttamente. / La presa di corrente non fornisce energia. Batteria scarica. / Altri errori.	Überprüfen Sie die Anschlüsse des Netzkabels. / Vergewissern Sie sich, dass das Netzkabel an die Steckdose angeschlossen ist. / Überprüfen Sie die Stromquelle. / Ersetzen Sie die Batterien. / Service ist erforderlich.
Il display non può essere impostato su zero o non è impostato su zero.	Il carico sulla bilancia supera i limiti consentiti. Il carico sulla bilancia non è stabile. Danni alla cella di carico.	Last auf der Waage entfernen. Warten Sie, bis die Last stabil ist. Ein Service ist erforderlich.
L'unità desiderata non può essere visualizzata.	Unità non attivata, o ≥5oz quando l'unità è lb:oz.	Einheit in KONFIG-Einheiten aktivieren.

7. Spiegazione dei simboli e ricerca guasti

Problema	Causa probabile	Rimedio
Il simbolo della batteria è vuoto o viene mostrato Lo.bAT.	La batteria è scarica.	Akku aufladen

Soehnle Industrial Solutions GmbH

Gaildorfer Straße 6

71522 Backnang

Telefon +49 7191 / 3453 220

E-Mail info@sis.gmbh

All rights reserved.

© Soehnle Industrial Solutions GmbH, Publication, duplication, or any form of commercialization of such material beyond the scope of the copyright law shall require the prior written consent of Soehnle Industrial Solutions GmbH. Subject to technical modifications.

470.065.314 | V. 1.2 | 03/22